

**HA26 RTJ O - HA26 RTJ O SW - HA26 RTJ PRO - HA26 RTJ PRO SW -
HA80 RTJ O - HA80 RTJ PRO**

Щоб отримати консультації в Інтернеті та завантажити посібники для своїх машин HAULOTTE®, перейдіть на сторінку :

<https://www.e.technical-information.com>
або відскануйте QR-код, наведений нижче :



Посібник із експлуатації

**HA26 RTJ O - HA26 RTJ O SW -
HA26 RTJ PRO - HA26 RTJ PRO SW
- HA80 RTJ O - HA80 RTJ PRO**



A**ПЕРЕДМОВА**

1 - Відповідальність користувача	10
1.1- Відповідальність власника	10
1.2- Відповідальність роботодавця	10
1.3- Відповідальність інструктора	10
1.4- Відповідальність оператора	11
2 - Техніка безпеки на робочому місці	12
2.1- Правила техніки безпеки	12
2.1.1- Ризики неналежної експлуатації	12
2.1.2- Ризики падіння	13
2.1.3- Ризики перекидання чи перевертання	14
2.1.4- Ризики враження електричним струмом	16
2.1.5- Ризики вибуху чи пожежі	17
2.1.6- Ризики заземлення чи зіткнення	18
2.1.7- Ризики неконтрольованих рухів	19
3 - Запити щодо техніки безпеки	20
4 - Повідомлення про збої	20
5 - Відповідність	21
5.1- Модифікація продукту	21
5.1.1- Впровадження кампаній по техніці безпеки від виробника	21
5.2- Технічні дані про продукт	22
5.3- Зміна власника	22
5.4- Декларація про відповідність	23

ЗМІСТ

В**ОЗНАЙОМЛЕННЯ**

1 - Загальна техніка безпеки	25
1.1- Правила експлуатації	25
1.2- Вміст наклейок	26
1.3- Символи і кольори	27
1.4- Ступінь небезпеки	27
1.5- Пояснення і визначення символів	28
2 - Опис моделей	29
3 - Основні складові частини	30
3.1- Опис	30
3.2- Нижній пульт керування	32
3.2.1- Опис	32
3.2.2- HAULOTTE Activ'Screen 2	36
3.3- Верхній пульт керування	58
3.3.1- Опис	58
3.3.2- Панель відображення світлодіодів 101 - 117	61
3.4- DPF (Diesel Partide Filter) (Якщо обладнано)	65
3.4.1- Автоматична регенерація	67
3.4.2- Ручна регенерація	67
3.4.3- Заборона регенерації	67
3.4.4- Зупинка ручної регенерації	67
4 - Робочі характеристики	68
4.1- Технічні характеристики	68
4.2- Робоча зона	73
5 - Розташування і маркування наклейок	74

С**ПЕРЕВІРКА ПЕРЕД ВВЕДЕННЯМ В ЕКСПЛУАТАЦІЮ**

1 - Рекомендації	89
2 - Оцінка робочої зони	89
3 - Перевірки і функціональні випробування	90
3.1- Щоденна перевірка	90
4 - Функціональний контроль безпеки	93
4.1- Операції з кнопками аварійної зупинки	93
4.2- Активація органів керування	94
4.3- Датчик несправності	94
4.3.1- Перевірка індикаторів	94
4.3.2- Тестування звукових сигнальних пристроїв (зумерів)	95
4.4- Автоматична зупинка двигуна	95
4.5- Система виявлення перевантаження	95
4.6- Коливальна вісь (Якщо обладнано)	96
4.7- Система обмеження нахилу	96
4.8- Обмеження швидкості пересування	97
4.9- Вбудована електроніка	97
4.10- Система вибору потужності	98



D**ПРАВИЛА ЕКСПЛУАТАЦІЇ**

1 - Експлуатація	99
1.1- Вступ	99
1.2- Загальний опис	99
1.3- Функціонування нижнього пульта керування	100
1.4- Функціонування верхнього пульта керування	102
2 - Нижній пульт керування	104
2.1- Запуск і зупинка машини - Дизельний двигун	104
2.2- Запуск і зупинка машини - Бензиновий/газовий двигун	105
2.3- Керування рухами	106
2.4- Інші органи керування	107
3 - Верхній пульт керування	108
3.1- Запуск і зупинка машини	108
3.1.1- Запуск машини	108
3.1.1.1- Щоб зупинити двигун	108
3.1.1.2- Якщо двигун зупинений системою Stop Emission System	108
3.2- Керування пересуванням і напрямком	109
3.3- Керування рухами	110
3.4- Інші органи керування	111
3.4.1- Stop Emission System	111
3.4.2- Activ' Lighting System	111
3.4.3- Подвійний перемикач навантаги (якщо укомплектований)	112
4 - Рятувальні процедури та дії в екстрених випадках	113
4.1- У разі відключення живлення	113
4.2- Порятунок оператора в корзині	114
4.2.1- Функціонування системи Overriding з нижнього пульта керування	115
4.3- Відсутність доступного джерела електроживлення	115
5 - Транспортування	116
5.1- Переведення в положення для транспортування	116
5.2- Опис машини - HA26 RTJ O/PRO	117
5.3- Розвантаження	118
5.4- Буксирування	118
5.4.1- Від'єднання редукторів коліс	119
5.4.2- Повторне з'єднання редукторів коліс	119
5.5- Зберігання	120
5.6- Операція піднімання	121
6 - Рекомендації з експлуатації в холодну погоду	123
6.1- Моторна олива	123
6.2- Гідравлічна олива	124

ЗМІСТ

E

ЗАГАЛЬНІ ТЕХНІЧНІ ДАНІ

1 - Габарити машин	126
2 - Маса основних складових частин	128
3 - Акустика і вібрація	129
4 - Колеса і шини	130
4.1 - Технічні характеристики	130
4.2 - Перевірка і догляд	130
5 - Опції	133
5.1 - Вбудований генератор	133
5.1.1 - Принцип роботи	133
5.1.2 - Процедура	133
5.2 - Комплект для скла	134
5.2.1 - Опис	134
5.2.2 - Характеристики	134
5.2.3 - Правила техніки безпеки	134
5.2.4 - Перевірка перед введенням в експлуатацію	134
5.2.5 - Експлуатація	135
5.2.6 - Монтаж / Демонтаж	136
5.2.7 - Особливі наклейки	137
5.3 - Стійка зварювального апарату	138
5.3.1 - Опис	138
5.3.2 - Характеристики	138
5.3.3 - Правила техніки безпеки	138
5.3.4 - Перевірка перед введенням в експлуатацію	138
5.3.5 - Експлуатація	138
5.3.6 - Монтаж - Демонтаж	139
5.3.7 - Особливі наклейки	140
5.4 - Стійки сантехнічних труб	141
5.4.1 - Опис	141
5.4.2 - Характеристики	141
5.4.3 - Правила техніки безпеки	141
5.4.4 - Перевірка перед введенням в експлуатацію	141
5.4.5 - Експлуатація	142
5.4.6 - Монтаж - Демонтаж	143
5.4.7 - Спеціальні наліпки, опційно	144
5.5 - Activ' Shield Bar - Допоміжна система попередження деформації (За наявності функції)	145
5.5.1 - Опис	145
5.5.2 - Характеристики	145
5.5.3 - Правила техніки безпеки	146
5.5.4 - Перевірка перед введенням в експлуатацію	147
5.5.5 - Експлуатація	147
5.5.6 - Особливі наклейки	148
5.6 - Двопільні дверцята	149
5.6.1 - Опис	149
5.6.2 - Характеристики	149
5.6.3 - Правила техніки безпеки	149
5.6.4 - Інструкції перед введенням в експлуатацію	149
5.7 - Спеціальні шини для піску	150
5.7.1 - Технічні характеристики	150
5.7.2 - Перевірка і догляд	150
5.7.3 - Наліпка(и) спеціальна(и)	151

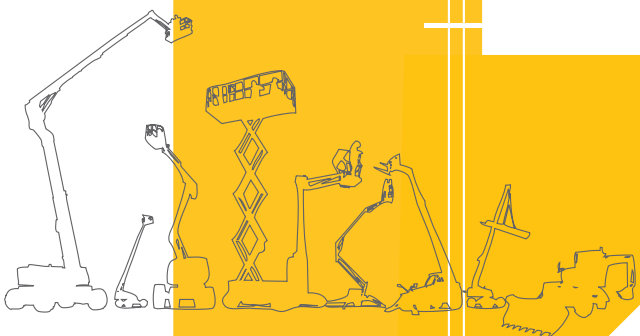

F**ТЕХНІЧНЕ ОБСЛУГОВУВАННЯ**

1 - Загальна інформація	153
2 - Графік технічного обслуговування	154
3 - Програма перевірки	155
3.1- Загальна програма.	155
3.2- Щоденна перевірка	155
3.3- Періодична перевірка	156
3.4- Посилена перевірка	156
3.5- Загальна перевірка.	156
4 - Ремонт і налаштування	157

G**РІЗНЕ**

1 - Умови гарантії	159
2 - Контактні дані філіалів	159
2.1- Попередження для Каліфорнії.	160

H**РЕЄСТР ЗАХОДІВ З ОБСЛУГОВУВАННЯ**

1 - Реєстр заходів з обслуговування	163
--	------------

ЗМІСТ



A- Передмова

Ви щойно придбали машину HAULOTTE® і ми дякуємо вам за довіру.

Підйомна робоча платформа - це пристрій для піднімання людей, спроектований і виготовлений для того, щоб користувачі могли тимчасово отримати доступ до своїх робочих областей, розташованих на висоті, з їхнім обладнанням та інструментами. Будь-який інший спосіб використання або зміни, модифікації підйомника мають бути погоджені з компанією HAULOTTE®.

Треба розглядати цей посібник як невід'ємну складову машини, і він постійно має залишатися у її відділенні для документів.

Для забезпечення максимально комфортної роботи підйомника, обов'язково ретельно дотримуйтеся рекомендацій з експлуатації, що містить цей посібник. Для забезпечення належної безпечної експлуатації цього обладнання настійно рекомендується, щоб використанням і технічним обслуговуванням підйомника займався лише персонал з відповідними дозволами та підготовкою.

Особливо звертаємо вашу увагу на 2 головні умови :

- Дотримуватися інструкцій з техніки безпеки.
- Використовувати обладнання в межах, зазначених у технічних даних.

Стосовно опису нашого обладнання ми наполягаємо, що він має комерційний характер, який не слід плутати з технічними характеристиками. Лише таблиці з технічними характеристиками повинні використовуватися для визначення відповідності обладнання очікуваному типу експлуатації.

Посібник з експлуатації призначений для користувачів машин HAULOTTE®, перелічених на обкладинці посібника.



Мова та оригінальна версія :

Оригінальними інструкціями вважаються посібники англійською та французькою мовами. Посібники іншими мовами є перекладами оригінальної інструкції.

Посібник з експлуатації не замінює необхідну базову підготовку операторів обладнання на будівництві. Посібник містить інструкції з експлуатації, передбачені компанією HAULOTTE® для належного і безпечного використання машин.

Посібник має бути доступним для всіх користувачів і утримуватися в належному стані. Додаткові примірники можна замовити в HAULOTTE Services®.

Працюйте в повній безпеці з технікою HAULOTTE® !

Щоб отримати консультації в Інтернеті та завантажити посібники для своїх машин HAULOTTE®, перейдіть на сторінку :

<https://www.e.technical-information.com>
або відскануйте QR-код, наведений нижче :



A- Передмова

1 - Відповідальність користувача

1.1 - Відповідальність власника

Власник (або орендодавець) зобов'язаний :

- Поінформувати оператора про інструкції або рекомендації, що містить посібник з експлуатації.
- Дотримуватись місцевих норм і правил, що стосуються роботи машини.
- Оновлювати посібники та наклейки, яких бракує, або які є в незадовільному стані. Додаткові примірники можна замовити в HAULOTTE Services®.
- Скласти програму профілактичного обслуговування у відповідності до рекомендацій виробника та з урахуванням стану довкілля і суворості умов експлуатації.
- Виконувати періодичні перевірки згідно з рекомендаціями компанії HAULOTTE® та місцевими нормами й правилами.

Будь-які несправності чи проблеми, виявлені під час перевірки, мають бути усунені до повторного запуску в експлуатацію.

1.2 - Відповідальність роботодавця

Роботодавець зобов'язаний :

- Надати операторові дозвіл на використання машини.
- Поінформувати оператора про місцеві норми і правила, а також ознайомити його з ними.
- Забороняти використання машини будь-яким особам :
 - Під дією наркотиків, алкоголю тощо
 - Схильним до нападів хвороб, втрати контролю за двигуном, запаморочень тощо

1.3 - Відповідальність інструктора

Інструктор повинен мати відповідну кваліфікацію для здійснення підготовки операторів. Підготовка має відбуватися на ділянці, вільній від будь-яких перешкод, щоб учень міг керувати й користатися машиною в повній безпеці.

A- Передмова

1.4 - Відповідальність ОПЕРАТОРА

Оператор зобов'язаний :

- Прочитати і зрозуміти зміст посібника, ознайомитися з наклейками, розташованими на машині.
- Перед використанням машини виконувати її перевірку згідно з рекомендаціями компанії HAULOTTE®.
- Поінформувати власника (або орендодавця) про відсутність або незадовільний стан посібника й наклейок.
- Повідомляти про будь-яку несправність машини.

Користувач повинен переконатися, що власником проводяться періодичні перевірки і що він може використовувати машину відповідно до визначеного виробником призначення.

Користуватися машинами HAULOTTE® можуть лише оператори з відповідними дозволами і кваліфікацією.

Усі оператори повинні бути ознайомлені з органами аварійного керування та принципом роботи машини в екстрених випадках.

Оператор зобов'язаний припинити використання машини в разі виникнення несправності або проблеми з безпекою на машині або в робочій зоні та негайно повідомити про них своєму начальнику.

A

B

C

D

E

F

G

H

I

A- Передмова

2 - Техніка безпеки на робочому місці

2.1 - ПРАВИЛА ТЕХНІКИ БЕЗПЕКИ

2.1.1 - Ризики неналежної експлуатації

- Не використовуйте машину в інших цілях, окрім доставки людей, їхнього обладнання та інструментів до необхідного місця.
- Не використовуйте машину як кран або вантажний чи звичайний ліфт. Використовуйте машину лише з передбаченою метою.
- Не підвішуйте до корзини вантажі під час її піднімання чи опускання.
- Не кріпите стрілу або корзину до прилеглих нерухомих чи рухомих конструкцій.
- Не користуйтеся машиною та не запускайте її наодинці. За оператором повинен спостерігати помічник на землі для надання допомоги в екстремому випадку.
- Не користуйтеся несправною машиною або машиною з незадовільним технічним обслуговуванням. Несправна чи пошкоджена машина підлягає вилученню з експлуатації.
- Не залізайте на захисні панелі відсіків машини.
- Не замінюйте головні елементи стійкості машини на інші важкі елементи або елементи з іншими технічними даними.
- Заборонено замінити шини, встановлені на заводі, на шини з іншими характеристиками.
- Не змінюйте і не деактивуйте складові частини машини, щоб не завдати шкоди її безпеці та міцності.
- Не блокуйте запобіжні пристрої.



А- Передмова

2.1.2 - Ризики падіння

Вхід до корзини і вихід із неї :

- Машина має бути повністю складена.
- Користуйтеся стандартним входом, стоячи обличчям до машини.
- Зберігайте 3 точки опори (руки й нога) на сходинках та захисній огорожі.
- Тримайте пальці подалі від рухомих частин біля дверцят доступу.



Перед початком роботи :

- Переконайтеся, що захисна огорожа встановлена правильно і безпечно.
- Переконайтеся, що дверцята або розсувне бильце знаходяться в заблокованому положенні.
- У разі використання машини, оснащеної дверцятами, перевірте, щоб вони самі зачинялися та блокувалися й відмикалися.
- Видаліть усі сліди оливи й мастила на сходинках, підлозі, поручнях і захисній огорожі.
- Тримайте підлогу платформи чистою від будівельного сміття.



У корзині :

- Якщо місцеві нормативні акти зобов'язують носіння захисного спорядження, користуйтеся лише встановленими точками кріплення, передбаченими для цієї мети.
- Правильне використання захисного спорядження вимагає пристебнути ремінь у місцях кріплення, позначених наклейками. Див. наклейки, розташовані на платформі.
- Підчас роботи машини, перебуваючи в корзині, тримайтеся за захисну огорожу й поручні.
- Постійно міцно впирайтеся ногами в підлогу корзини.
- Не сідайте, стійте на ногах, не залізайте на захисну огорожу корзини.
- Не спирайтеся на дверцята або розсувне бильце.
- Заборонено перехилитися через захисну огорожу або влізати на неї. Працюйте лише в зоні платформи, яка обмежена захисною огорожею.
- Не виходьте з корзини, доки машина не досягне повністю складеного положення.
- Не використовуйте захисну огорожу, щоб залізти на корзину (платформу) чи вилізти з неї.



А- Передмова

2.1.3 - Ризики перекидання чи перевертання

Перед власним облаштуванням і початком роботи машини :

- Переконайтеся, що робоча поверхня здатна витримувати вагу машини. Перевірте тривкість несучої поверхні.
- Будьте уважні щодо зміни напрямку руху на платформах, тротуарах тощо. Перевірте напрям руху за допомогою червоних або зелених стрілок на шасі та на верхньому пульті керування.
- Не перевищуйте максимальну номінальну вантажопідйомність машини, яка складається з маси обладнання та допустимої кількості осіб. Не перевищуйте допустиму кількість осіб.
- Не збільшуйте робочу висоту за допомогою допоміжного обладнання (драбини).
- Не встановлюйте на корзині чи на будь-якій іншій частині цієї машини драбини чи помости.
- Розташовуйте вантажі рівномірно в центрі корзини.
- Не користуйтеся машиною, якщо сила вітру перевищує допустимий поріг.
- Не збільшуйте площу корзини (чи платформи), що зазнає дії вітру. Це стосується додавання панелей, прапорів тощо. Враховуйте, що робота з матеріалами зі значною площею поверхні підвищує парусність машини.
- Не піднімайте платформу і не пересувайтеся з піднятою платформою на схилі з більшим кутом, ніж номінальний.
- Башта не має обертатися при нахилі, більшому ніж 20% (11°).
- Не пересувайтеся на машині схилами або ухилами, з більшим кутом, ніж у допустимих межах.
- Не замінюйте головні елементи стійкості машини на інші важкі елементи або елементи з іншими технічними даними.
- Не користуйтеся машиною з обладнанням або предметами, підвішеними до захисної огорожі або до стріли.
- Не штовхайте і не тягніть жодні предмети поза корзиною. Не перевищуйте максимальне дозволене бокове зусилля, вказане в технічних характеристиках.
- Не використовуйте машину для підйому зовнішніх конструкцій.
- Не використовуйте машину як буксир або причіп.



A- Передмова

Експлуатація машини на схилі :



Не пересувайтеся на машині по похилих поверхнях, схил яких перевищує допустимі межі поперечних і бічних нахилів машини.  Підрозділ В 4.1 - Технічні дані.

ВІТЕР: підйомна платформа для операторів може працювати за максимальної швидкості вітру, вказаної в технічних даних. Щоб визначити на місці швидкість вітру, користуйтеся наведеною нижче шкалою Бофорта, попереджувальним пристроєм для визначення граничної швидкості вітру або анемометром..

ПРИМІТКА : ШКАЛА BEAUFORT ДЛЯ ВИМІРЮВАННЯ СИЛИ ВІТРУ ВИЗНАНА В УСЬОМУ СВІТІ Й ВИКОРИСТОВУЄТЬСЯ ДЛЯ МЕТЕОЗВЕДЕНЬ. КОЖНОМУ БАЛУ ВІДПОВІДАЄ ДІАПАЗОН ШВИДКОСТІ ВІТРУ НА ВИСОТІ 10 М (32 FT 9 IN) НАД ПЛАСКОЮ ВІДКРИТОЮ ДІЛЯНКОЮ.

Шкала Beaufort

Сила	Метеорологічна характеристика	Результати спостереження	m/s	km/h	mph
0	Штиль	Дим піднімається прямовисно.	0 - 0,2	0 - 1	0 - 0,62
1	Тихий	Дим вказує напрям вітру.	0,3 - 1,5	1 - 5	0,62 - 3,11
2	Легкий	Вітер відчувається обличчям. Шелестить листя. Флюгери обертаються.	1,6 - 3,3	6 - 11	3,72 - 6,84
3	Слабкий	Постійно тріпоче листя, хитаються дрібні гілки. Майорять прапори.	3,4 - 5,4	12 - 19	7,46 - 11,8
4	Помірний	Вітер піднімає пил та шматки паперу. Гнуться дрібні гілки.	5,5 - 7,9	20 - 28	12,43 - 17,4
5	Свіжий	Хитаються невеликі стовбури дерев. На озері здіймаються хвилі-баранці..	8,0 - 10,7	29 - 38	18,02 - 23,6
6	Сильний	Хитаються великі гілки. Електричні дроти й димарі гудуть. Важко тримати парасольку.	10,8 - 13,8	39 - 49	24,23 - 30,45
7	Міцний	Хитаються всі дерева. Важко йти проти вітру.	13,9 - 17,1	50 - 61	31 - 37,9
8	Дуже міцний	Ламаються деякі гілки. Практично неможливо йти проти вітру.	17,2 - 20,7	62 - 74	38,53 - 45,98
9	Шторм	Невеликі руйнування будівель. Вітер зриває черепицю, руйнує димарі.	20,8 - 24,4	75 - 88	46,60 - 54,68

A- Передмова

2.1.4 - Ризики враження електричним струмом

Ця машина не має ізоляції та жодного захисту в разі контакту або перебування поблизу лінії електропередачі.

Завжди розташуйте підйомну корзину подальше від ліній електропередачі, щоб упевнитися в тому, що жодна частина корзини не може випадково торкнутися до небезпечного місця.

Дотримуйтесь місцевих норм і правил та додержуйтесь мінімальної безпечної дистанції.

Мінімальні безпечні дистанції

Електрична напруга	Мінімальні безпечні дистанції	
	Mètre	Feet
0 - 300 V	Уникайте контакту	
300 V - 50 kV	3	10
50 - 200 kV	5	15
200 - 350 kV	6	20
350 - 500 kV	8	25
500 - 750 kV	11	35
750 - 1000 kV	14	45

ПРИМІТКА : ВИКОРИСТОВУЙТЕ ЦЮ ТАБЛИЦЮ, КРИМ ВИПАДКІВ, КОЛИ МІСЦЕВІ НОРМИ І ПРАВИЛА ПЕРЕДБАЧАЮТЬ ІНШІ ДАНІ.

- Враховуйте рухи машини і коливання дротів, знаходячись поблизу ліній електропередач під напругою.
- Грози, снігопади або будь-які інші несприятливі кліматичні явища можуть негативно впливати на безпеку оператора..
- Заборонено використовувати машину як масу для зварювального обладнання.
- Не виконуйте зварювання на машині без попереднього відключення акумуляторів.
- Обов'язково у першу чергу відключайте кабель маси.
- Заборонено використовувати машину під час заряджання акумулятора.
- У разі використання джерела живлення змінного струму переконайтеся в наявності автоматичного вимикача і/або диференційного автомата.

Тримайтеся на відстані від машини, що знаходиться поблизу ліній електропередач під напругою. Персоналу, який знаходиться на землі або в корзині, заборонено торкатися машини або запускати її, поки лінії електропередач знаходяться під напругою.



А- Передмова

2.1.5 - Ризики вибуху чи пожежі

- Обов'язково використовуйте захисний одяг і окуляри під час операцій з акумуляторами або джерелами енергії.

Примітка : Дія кислоти НЕЙТРАЛІЗУЄТЬСЯ БІКАРБОНАТОМ НАТРІЮ І ВОДОЮ.

- Не запускайте двигун, якщо виявлено або відчувається запах зріджених нафтових газів (ЗНГ), бензину, дизельного палива або інших вибухонебезпечних речовин.
- Заборонено користуватися машиною у вибухонебезпечному або легкозаймистому середовищі.
- Не торкайтеся елементів, які є джерелами тепла.
- Не замикайте полюси акумулятора інструментами.
- Не виконуйте жодних дій з акумулятором поблизу джерел іскріння, відкритого полум'я, тліючого тютюну (викидів газу).
- Заборонено наповняти паливний бак, коли працює двигун і/ або поблизу відкритого полум'я.



A

B

C

D

E

F

G

H

I

А- Передмова

2.1.6 - Ризики защемлення чи зіткнення

У корзині :

- Переконайтеся, що робоча зона звільнена від будь-яких перешкод над корзиною, під корзиною та збоку корзини під час її піднімання і (або) опускання, а також перед будь-яким її пересуванням.
- Під час виконання робіт оператор не повинен перехилитися за межі корзини (або платформи). Тримайтеся за захисну огорожу з протилежного боку від усіх прилеглих конструкцій. Слідкуйте за тим, щоб ваші руки не защемилися в захисній огорожі.
- Щоб розташувати машину поблизу будівлі/конструкції рекомендовано використовувати рухи стріли і маніпулятора замість того, щоб пересувати машину якомога ближче до конструкції.
- Обгородіть зону навколо підйомника, щоб персонал і рухоме обладнання знаходились на відстані під час його роботи.
- Попередьте персонал про заборону працювати, стояти або пересуватися під піднятою стрілою або корзиною.
- Не здавайте заднім ходом (у зворотному напрямку до поля огляду).
- Перевіряйте положення стріли й вильоту під час обертання поворотної рами.
- Утримуйте машину на висоті щонайменше 1 m (3 ft 3 in) від ям, горбів, нахилів, перешкод, сміття й поверхні, які можуть приховувати заглиблення та інші небезпеки на рівні ґрунту.
- Під час пересування і виконання поворотів відведіть персонал, що знаходиться на землі, щонайменше на 5 m (16 ft 5 in) від машини.
- Ознайомтеся з керуванням у напрямку пересування.
 - Коли поворотна рама повернута на 180°, платформа знаходиться навпроти задньої частини машини.
 - Перевірте напрям руху за допомогою червоних або зелених стрілок на шасі та на верхньому пульті керування.
 - Зверніть увагу на те, що в разі зміни напрямку пересування (вперед <> назад) ручки керування або вимикачі повинні повернутися в нейтральне положення перед виконанням руху в новому напрямі.
- Під час пересування розташовуйте корзину (або платформу) так, щоб мати найкращий огляд і уникати мертвих кутів.
- Під час роботи машини, перебуваючи в корзині, тримайтеся за захисну огорожу й поручні.



А- Передмова

- Ремені безпеки та ЗІЗ (засоби індивідуального захисту) :
 - Персонал, що знаходиться в корзині, повинен бути оснащений ременями безпеки, засобами індивідуального захисту та дотримуватися чинних національних правил. Прикріпіть страхувальний кінець ременя безпеки до місць кріплення, передбачених для цього на робочій корзині.
 - Оператори повинні дотримуватись норм техніки безпеки на робочому місці та правил, встановлених роботодавцем, а також чинних національних правил з використання засобів індивідуального захисту.
 - Всі засоби індивідуального захисту від падінь повинні відповідати чинним нормам, перевірятись та використовуватись відповідно до інструкцій виробника.
- Уникайте зіткнення з непорушними або рухомими перешкодами (іншими машинами).
- Використання інших машин (кранів, корзин тощо) в робочій зоні підвищує ризик зіткнення або заземлення. Обмежте використання рухомих машин у робочій зоні вашого підйомника.
- Враховуйте зупинну відстань, обмежену видимість і мертві кути машини.
- Обмежуйте і вибирайте швидкість пересування в залежності від типу поверхні землі, нахилу й осіб, які перебувають поблизу.

2.1.7 - Ризики неконтрольованих рухів

Заборонено використовувати пошкоджені або несправні машини.

Завжди дотримуйтесь наступних правил :

- Тримайтесь на певній безпечній відстані від високовольтних ліній.
- Тримайтесь на певній безпечній відстані від генераторів, радарів (електромагнітні поля тощо).
- Берегти акумулятори та електричні складові від попадання води (очищувач високого тиску, дощ).

A- Передмова

3 - Запити щодо техніки безпеки

Запити стосовно критеріїв проектування, технічних даних продукту, відповідності до стандартів або загальної безпеки машин слід надсилати до служби PRODUCT SAFETY HAULOTTE®.

Будь-яка інформація або запит повинні містити всі необхідні відомості: прізвище контактної особи, номер телефону, адресу, електронну адресу, а також модель машини та її серійний номер.

Служба HAULOTTE® розгляне кожний запит або будь-яку інформацію та надасть відправнику письмову відповідь.

4 - Повідомлення про збої

Негайно повідомте компанію HAULOTTE®, якщо продукт HAULOTTE® був помічений у пригоді або аварії, які спричинили тілесні ушкодження або смерть чи значні матеріальні збитки.

<p>Департамент безпеки продуктів HAULOTTE Group - ЄВРОПА</p> <p>Адреса : Rue Emile Zola - 42420 Lorette - France</p> <p>Телефон : +33 (0)4 77 29 24 24</p> <p>Електронна пошта : productsafety.europe@haulotte.com</p>	<p>Департамент безпеки продуктів HAULOTTE Group - Австралія, Індія та Азія</p> <p>Адреса : No.26 Changi North Way - Singapore 498812 - Singapore</p> <p>Телефон : +65 6546 0123</p> <p>Електронна пошта : productsafety.apac@haulotte.com</p>	<p>Департамент безпеки продуктів HAULOTTE Group - Північна та Південна Америка</p> <p>Адреса : 3409 Chandler Creek Rd. - Virginia Beach, VA 23453 - United States</p> <p>Телефон : +1 757 689 2146</p> <p>Електронна пошта : productsafety.americas@haulotte.com</p>
--	---	--

Підключіться до нашого сайту : www.haulotte.com



A - Передмова

5 - Відповідність

5.1 - Модифікація продукту

Категорично заборонено вносити зміни в продукт HAULOTTE®. Внесення будь-яких змін до конструкції машин Haulotte негативно впливає на їхні технічні характеристики та порушує місцеві й галузеві норми..

Будь-які зміни повинні бути оформлені у письмовій формі (спеціальна форма) і підтвержені виробником.

Обов'язково звертайтеся до HAULOTTE Services®, якщо у вас виникнуть питання стосовно заповнення формуляра або щодо гарантії.

5.1.1 - Впровадження кампаній по техніці безпеки від виробника

Необхідно проводити розроблені виробником кампанії по техніці безпеки. Зміст всіх кампаній доступний на нашому сайті.

Підключіться до нашого сайту : www.haulotte.com



Ніколи не продавайте машину, не провівши всіх заходів безпеки.

A- Передмова

5.2 - ТЕХНІЧНІ ДАНІ ПРО ПРОДУКТ

Технічні дані, викладені в цьому посібнику, не можуть стати предметом відповідальності компанії HAULOTTE®. З метою постійного вдосконалення своїх продуктів компанія HAULOTTE® залишає за собою право вносити зміни до їхніх технічних характеристик без попереднього повідомлення.

Експлуатаційні характеристики, а також відповідні елементи безпеки деяких опцій, допоміжного обладнання можуть змінюватися. Якщо ви отримали машину з опцією з самого початку, заміна елемента безпеки, пов'язаного з цією опцією, не вимагає особливих запобіжних заходів, крім пов'язаних із самим порядком встановлення (статичне випробування).

У протилежному разі обов'язково дотримуйтесь таких рекомендацій виробника :

- Встановлення може здійснюватись лише кваліфікованим персоналом компанії HAULOTTE®.
- Оновіть табличку виробника.
- Зверніться до сертифікованої організації для проведення випробувань на стійкість.
- Перевірте відповідність наклейок.

5.3 - ЗМІНА ВЛАСНИКА

Обов'язково повідомляйте HAULOTTE Services® про зміну власника машини. У такий спосіб HAULOTTE® зможе забезпечувати більш якісне обслуговування та необхідну допомогу для підтримки продукту. Якщо ви продали машину або передали її іншому власнику, ви зобов'язані попередити HAULOTTE Services®. Вказувати у формулярі орендарів машин необов'язково.

Підключіться до нашого сайту : www.haulotte.com



A - Передмова

5.4 - ДЕКЛАРАЦІЯ ПРО ВІДПОВІДНІСТЬ



Декларації про відповідність CE стосуються лише машин, сертифікованих для європейського ринку.

Декларація про відповідність - Тепловий корзини



DECLARATION CE DE CONFORMITE
(EC DECLARATION OF CONFORMITY)



<p>Fabricant et personne autorisée à constituer le dossier technique <i>(Manufacturer and the person authorised to compile the technical file.)</i></p> <p>HAULOTTE GROUP</p> <p>Adresse du site de production <i>(Address of the Division)</i></p> <p>en conformité avec le modèle type <i>(In compliance with the Model Type)</i></p> <p>Nom commercial <i>(Commercial name)</i></p> <p>Numéro de série <i>(Serial number)</i></p> <p>Organisme notifié <i>(Notified body)</i></p> <p>Numéro de certificat <i>(Certificate number)</i></p> <p>Charge maximale d'utilisation <i>(Rated capacity)</i></p>	<p>Compliance & Regulation Director HAULOTTE GROUP S.A. RUE EMILE ZOLA</p> <p>42420 LORETTE FRANCE</p> <p>Nacelle élévatrice de personnel <i>(Mobile Elevating Work Platform)</i></p> <p>Modèle type de la machine concernée <i>(Type model of the concerned machine)</i></p> <p>Nom commercial de la machine concernée <i>(Commercial name of the concerned machine)</i></p> <p>Numéro de série de la machine <i>(Serial number of the machine)</i></p> <p>Nom et adresse de l'organisme notifié <i>(Name and address of the notified body)</i></p> <p>Numéro de certificat du type de machine <i>(Certificate number of the type of machine)</i></p> <p>Charge maximale d'utilisation de la machine concernée <i>(Rated capacity of the concerned machine)</i></p>
--	--

Nous déclarons que cette machine est conforme aux dispositions des Directives suivantes
(We hereby declare that this machine conforms with all the relevant provisions of the Directives listed below)

Directive CE Machines <i>(EC Machinery Directive)</i>	2006/42/CE
Se conforme aux principales exigences de la norme harmonisée <i>(This machine also fulfils the principles of the harmonised standard)</i>	EN280:2013 + A1:2015
Directive CE concernant la compatibilité électromagnétique <i>(EC Directive on electromagnetic compatibility)</i>	2014/30/EU
Directive CE RED concernant les équipements radio-électriques (si la machine est équipée) <i>(RED EC Directive on radio-electrical equipment (if the machine is equipped))</i>	
Directive CE d'émission de bruit <i>(EC Outdoor Noise Directive)</i>	2000/14/EC
Méthode de mesure <i>(Measurement method)</i>	Annex III-B
Niveau de puissance acoustique garanti <i>(LWA, Guaranteed sound level)</i>	101 dB
Niveau de puissance acoustique mesuré max <i>(LWA, Maximum sound level)</i>	99 dB

Cette déclaration porte exclusivement sur la machine dans l'état où elle a été placée sur le marché
(This declaration relates exclusively to the machinery in the state in which it was placed on the market)

Aucune modification de la machine décrite ci-dessus a pour effet d'invalider cette déclaration
(Any modification to the above described machine violates the validity of this declaration)

Nom et signature du Directeur du site de production <i>(Name and signature of the Division Director)</i>	Lieu <i>(Place)</i>
	Date <i>(Date)</i>

haulotte.com

В - Ознайомлення

1 - Загальна техніка безпеки

1.1 - ПРАВИЛА ЕКСПЛУАТАЦІЇ

Експлуатація машини заборонена в таких випадках :

- На м'якій, хиткій або захаращеній поверхні.
- Якщо сила вітру перевищує допустимий поріг :
 - Перевірте допустиму швидкість вітру в таблиці технічних характеристик.
 - Див. шкалу Бофорта.
- Біля ліній електропередач. Дотримуйтесь безпечних дистанцій.
- Якщо машина зберігається за температури поза діапазоном - 20°C / + 50°C (- 4°F / + 122°F).
- У вибухонебезпечній атмосфері або середовищі.
- Під час грози.
- За наявності сильного електромагнітного поля (радару тощо).

ПРИМІТКА : ВИКОРИСТОВУЙТЕ МАШИНУ В "НОРМАЛЬНИХ" КЛІМАТИЧНИХ УМОВАХ. У РАЗІ ПОТРЕБИ ЕКСПЛУАТАЦІЇ В КЛІМАТИЧНИХ УМОВАХ, ЯКІ МОЖУТЬ ЗАВДАТИ ШКОДИ МАШИНІ (ВОЛОГІСТЬ, ТЕМПЕРАТУРА ПОЗА РЕКОМЕНДОВАНИМИ МЕЖАМИ, ЗАСОЛЕННЯ ҐРУНТУ, КОРОЗІЙНІСТЬ, АТМОСФЕРНИЙ ТИСК), ЗВЕРНІТЬСЯ ДО HAULOTTE SERVICES®. ЧАСТІШЕ ВИКОНУЙТЕ ОПЕРАЦІЇ З ТЕХНІЧНОГО ОБСЛУГОВУВАННЯ.

ПРИМІТКА : В АГРЕСИВНОМУ СЕРЕДОВИЩІ (АТМОСФЕРА З ПІДВИЩЕНИМ ВМІСТОМ СОЛІ: ПОБЛИЗУ МОРЯ, ПРОМИСЛОВА АТМОСФЕРА З ВИКИДАМИ ХЛОРУ ТА(АБО) ВІДСОТКОМ ВОЛОГОСТІ > 70%), МИ РЕКОМЕНДУЄМО ЗМАЩУВАТИ РІДКИМ МАСТИЛОМ ВСЮ МАШИНУ.

ПРИМІТКА : КОЛИ МАШИНА НЕ ВИКОРИСТОВУЄТЬСЯ, ПОТРІБНО ВЖИТИ ЗАПОБІЖНИХ ЗАХОДІВ ДЛЯ ПЕРЕВЕДЕННЯ ЇЇ В СКЛАДЕНЕ ПОЛОЖЕННЯ. ПЕРЕКОНАЙТЕСЯ, ЩО МАШИНА ЗНЕРУХОМЛЕНА В НАДІЙНОМУ МІСЦІ, КЛЮЧ ЗАПАЛЮВАННЯ ВИЙНЯТИЙ, ЩОБ ЗАПОБІГТИ ВИКОРИСТАННЮ МАШИНИ БЕЗ ВІДПОВІДНОГО ДОЗВОЛУ.

В - Ознайомлення

1.2 - ВМІСТ НАКЛЕЙОК

Наклейки надаються для попередження користувачів про ризики, характерні для підйомників.

Наклейки містять таку інформацію :

- Ступінь небезпеки.
- Особливий ризик.
- Спосіб уникнення, усунення або зменшення ризику.
- Пояснювальний текст (у разі потреби).

Ознайомтеся з наклейками та ступенями небезпеки.

Наклейки слід утримувати в належному стані.

Ознайомтеся з кольоровим кодом наклейок.

Додаткові наклейки можна замовити через HAULOTTE Services®.

Стандарти CE і AS



Стандарти ANSI і CSA



Позначення	Опис
1	Символ ризику
2	Ступінь небезпеки
3	Попереджувальна піктограма
4	Попереджувальний текст

В - Ознайомлення

1.3 - СИМВОЛИ І КОЛЬОРИ

Символи використовуються для висвітлення правил техніки безпеки або ілюстрації практичної інформації.

Знаки техніки безпеки, що використовуються в цьому посібнику для позначення особливих ризиків під час експлуатації та технічного обслуговування підйомників.

Символ	Значення
	Небезпека : Ризик тілесного ушкодження або смерті (безпека праці)
	Увага : Ризик матеріальних втрат (якість праці)
	Заборонена дія
	Нагадування про використання практичних стандартів або результатів попередніх перевірок
	Посилання на інший підрозділ посібника
	Посилання на інший посібник
	Посилання для ремонту (звернутися до HAULOTTE Services®)
Примітка :	Додаткова технічна інформація

1.4 - СТУПІНЬ НЕБЕЗПЕКИ

Колір	Назва	Значення
		Небезпека : Означає небезпечну ситуацію, котра, якщо її не уникнути, може спричинити смерть або тяжкі тілесні ушкодження.
		Попередження : Означає небезпечну ситуацію, котра, якщо її не уникнути, може спричинити смерть або тяжкі тілесні ушкодження.
		Увага : Недотримання інструкцій може спричинити легкі або помірні тілесні ушкодження.
		Інструкція : Вказує на практичні поради, недотримання яких може спричинити збитки або несправність машини чи її складових частин.
		Процедура : Вказує на операцію з технічного обслуговування.

В- Ознайомлення

1.5 - Пояснення і визначення символів

Символи використовуються впродовж усього посібника для ілюстрації ризиків і запобіжних заходів, а також для повідомлення про необхідність отримання додаткової інформації.

Див. таблицю для ознайомлення з символами.

Символ	Опис	Символ	Опис	Символ	Опис
	Ризик розчавлення тіла		Ризик заземлення ноги		Ризик викиду рідини під високим тиском
			Ризик заземлення руки		Ризик задушення
			Ризики для здоров'я чи безпеки, пов'язані з хімічними речовинами		Ризик небезпечних наслідків для здоров'я через працю в жаркому середовищі
	Електричний контакт або блискавка		Ризик опіків через полум'я, вибух або випромінювання від джерела тепла		Ризик тілесних ушкоджень від електричної дуги - Подача живлення після відключення систем - Займання акумулятора, викиди тощо
	Ризик падіння оператора		Ризик перекидання внаслідок перевантаження, дії вітру або надмірного нахилу ділянки		Порівняйте кольори стрілок напрямку на шасі зі стрілками напрямку на пульті керування
	Ставити ноги заборонено		Наближати руки заборонено		Тримайтеся на відстані від робочої зони
	Бережіть акумулятори і електричні складові від води		Переконатися, що нижній зсувний поручень опущений		
	Заборонено використання відкритого полум'я		Тримайтеся на безпечній відстані від дротів під високою напругою, як описано в посібнику - Заборонено користуватися під час грози		Перевантаження
	Див. посібник з експлуатації		Ремінь безпеки		Користуйтеся відповідним захисним спорядженням і прикріплюйте його в спеціально передбачених місцях
	Тиск у шинах		Підтвердження рухів		Перед здійсненням технічного обслуговування встановлюйте запобіжну підставку
	Точка буксирування		Точка кріплення		Точка підйому
	Тримайтеся на відстані від гарячої поверхні		Необхідність захисного одягу		

В - Ознайомлення

2 - Опис моделей

Норми	Моделі
Стандарти ANSI і CSA	HA80 RTJ O
	HA80 RTJ PRO
Стандарти CE і AS	HA26 RTJ O
	HA26 RTJ O SW
	HA26 RTJ PRO
	HA26 RTJ PRO SW

В - Ознайомлення

3 - Основні складові частини

3.1 - Опис

HA26 RTJ O - HA26 RTJ O SW - HA26 RTJ PRO - HA26 RTJ PRO SW -
HA80 RTJ O - HA80 RTJ PRO

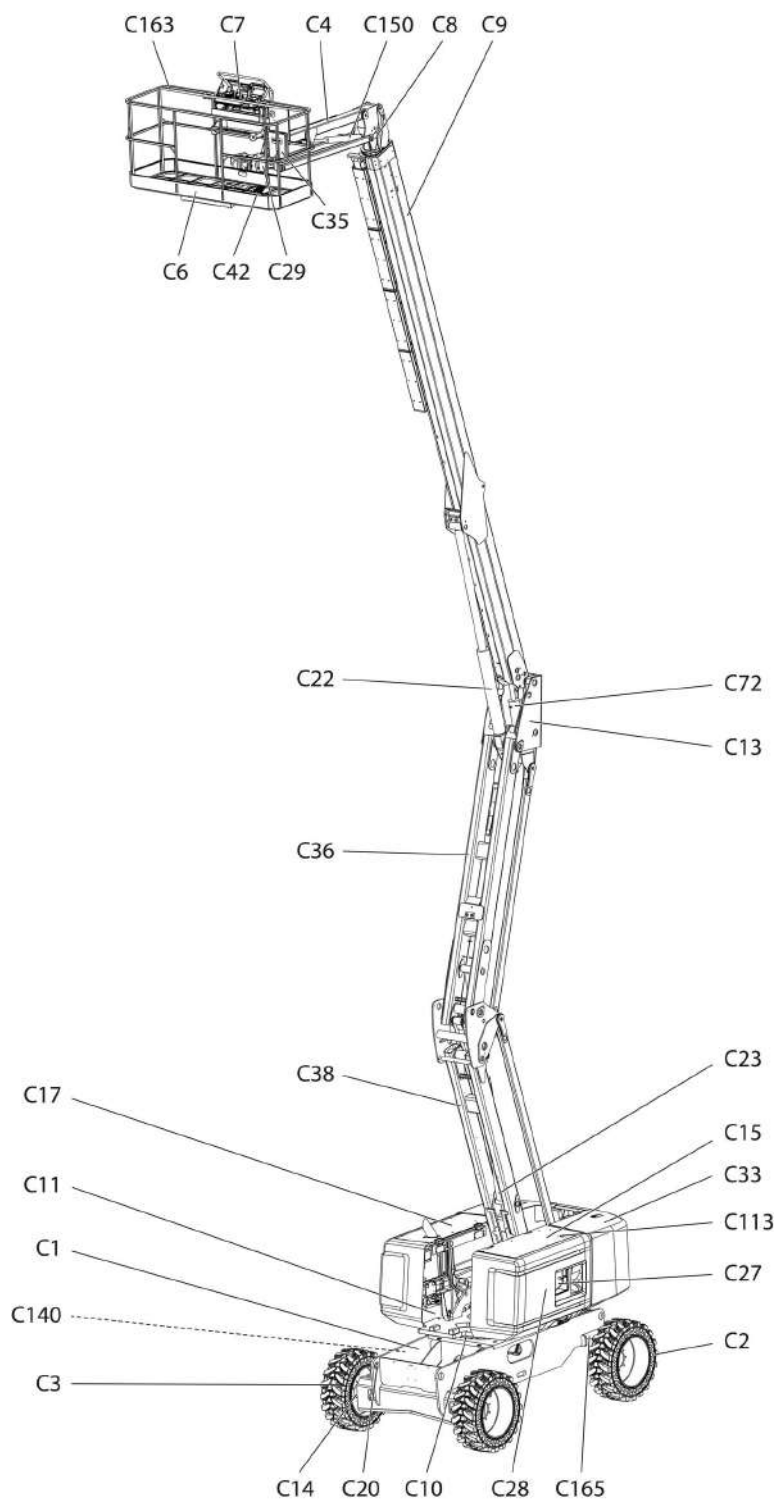

В - Ознайомлення

Позначення	Опис	Позначення	Опис
C1	Рухоме шасі	C23	Гідроциліндр піднімання шарнірної стріли
C2	Напрядне колесо	C27	Нижній пульт керування + Універсальний роз'єм
C3	Заднє ведуче колесо (і напрямне, якщо 4WS)	C28	Датчик нахилу
C4	Маятникова стріла	C29	Гідроциліндр обертання корзини
C6	Корзина (або платформа)	C33	Противага
C7	Верхній пульт керування	C35	Відділення для документів
C8	Приймальний компенсаційний гідроциліндр	C36	Верхня секція шарнірної стріли
C9	Стріла	C38	Нижня секція шарнірної стріли
C10	Опорно-поворотний пристрій	C42	Педаль активації
C11	Поворотна рама	C72	Передавальний компенсаційний гідроциліндр
C13	Елемент з'єднання шарнірної стріли з прямою стрілою	C113	Проблисковий маячок
C14	Гідролічний двигун для пересування та редуктор	C140	Газові балони
C15	Правий відсік (гідропневноакумулятор і паливний бак)	C150	Гідроциліндр піднімання стріли
C17	Лівий відсік (термічний двигун, насос і стартовий акумулятор)	C163	Поручень
C20	Виступи для кріплення (і/або підйому)	C165	Передня ведуча коливальна вісь
C22	Гідроциліндр піднімання стріли		

Універсальний роз'єм



В - Ознайомлення

3.2 - НИЖНІЙ ПУЛЬТ КЕРУВАННЯ





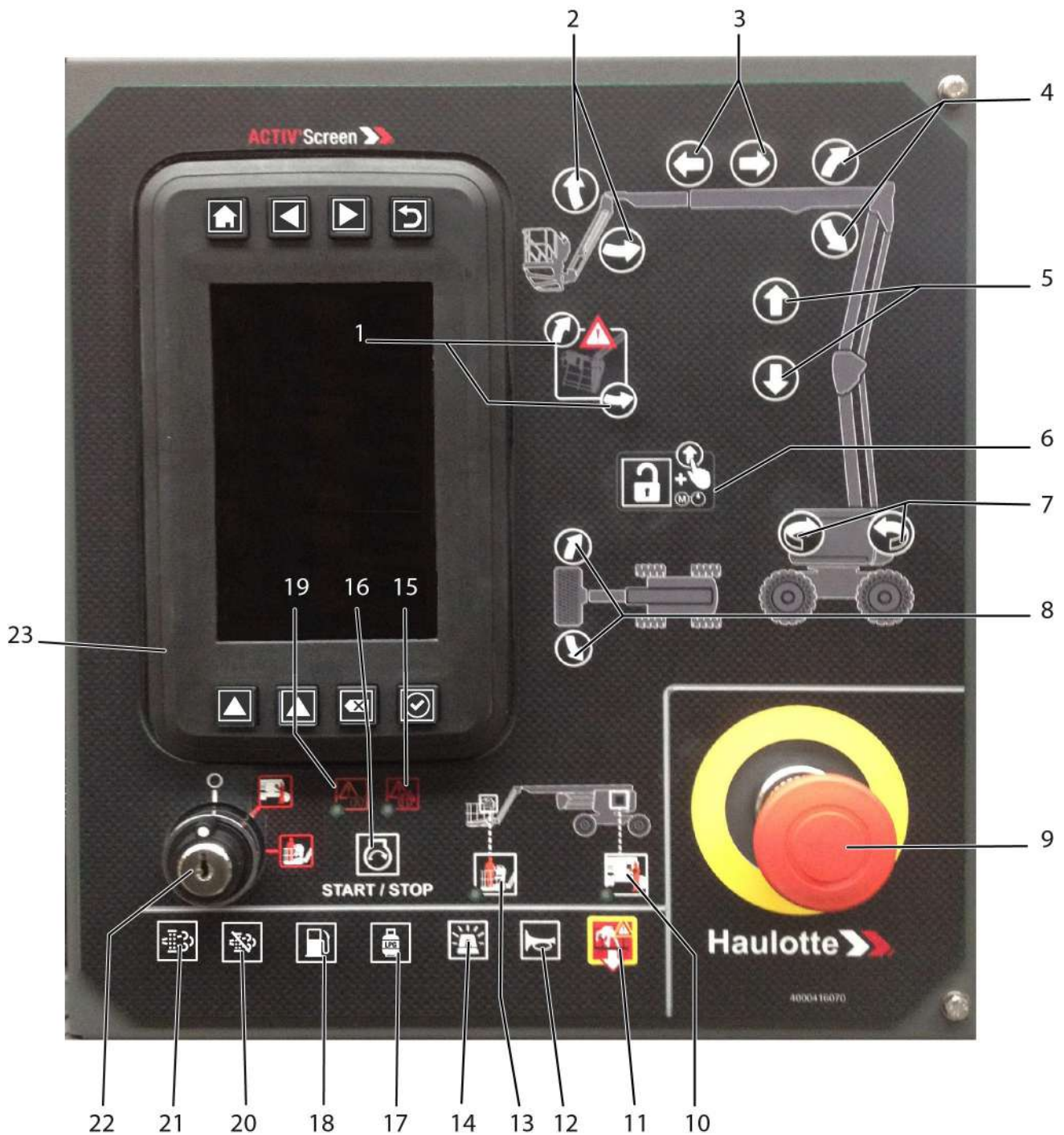









3.2.1 - Опис

Загальний вигляд



В - Ознайомлення

Органи керування та індикатори

Позначення	Назва	Опис	Функція
1		Керування горизонтальним положенням платформи	Натисканням на  : Нахилить платформу вперед машини
			Натисканням на  : Нахилить платформу назад машини
2	SA620U	Перемикач піднімання/опускання стріли ¹	Натисканням на  : Піднімання стріли
	SA620D		Натисканням на  : Опускання маятникової стріли
3	SA530O	Керування розсуванням стріли	Натисканням на  : Витягування стріли
	SA530I		Натисканням на  : Втягування стріли
4	SA520U	Перемикач піднімання/опускання стріли	Натисканням на  : Піднімання стріли
	SA520D		Натисканням на  : Опускання стріли
5	SA420U	Перемикач піднімання/опускання шарнірної стріли	Натисканням на  : Піднімання шарнірної стріли
	SA420D		Натисканням на  : Опускання шарнірної стріли
6	SB800	Кнопка активації / Керування аварійним агрегатом	Натисканням на  : <ul style="list-style-type: none"> • Підтвердження команд, якщо працює двигун • Автоматичне спрацьовування аварійного агрегату, якщо двигун вимкнений
7	SA250L	Керування напрямом поворотної рами	Натисканням на  : Поворот проти годинникової стрілки
	SA250R		Натисканням на  : Поворот за годинниковою стрілкою
8	SA750L	Керування обертанням корзини	Натисканням на  : Поворот за годинниковою стрілкою
	SA750R		Натисканням на  : Поворот проти годинникової стрілки
9	SB801	Кнопка аварійної зупинки	Відтиснута : Активація нижнього пульта керування Натиснута (активована) : Вимкнення напруги

В - Ознайомлення

Позначення	Назва	Опис	Функція
10	HL905	Індикатор вибору нижнього пульта керування	Світиться світлодіод - Значок нижнього пульта керування
11	SA801	Керування "Overriding system"	Натисканням на  : Забезпечує керування рухами від нижнього пульта у разі перевантаження (Використовуйте лише в екстрених випадках)
12	SB807	Тумблер звукового сигналу	Натисканням на  : Активація звукового сигналу
13	HL906	Індикатор вибору верхнього пульта керування	Світиться світлодіод - Значок верхнього пульта керування
14	SA903	Керування проблисковим маячком	Натисканням на  : Вмикання/вимикання проблискового маячка
15	HL909	Індикатор перевантаження	Значок аварійного сигналу  : <ul style="list-style-type: none"> • Миготить, коли машина запускається разом із індикатором (19) • Миготить, якщо активований режим Overriding : • Якщо виявлено збій, код помилки відображається на екрані Activ' Screen • Або значок температури гідравлічної олії відображається на екрані Activ' Screen • Або значок тиску двигуна відображається на екрані Activ' Screen • Або значок зупинки двигуна відображається на екрані Activ' Screen • Або значок перевантаження машини з'являється на екрані Activ' Screen
16	SA303	Керування запуском двигуна	Натисканням на  : Запуск/зупинка двигуна
17	SA300	Подача газу ²	Натисканням на  : Вибір подачі газу
18	SA305	Подача бензину або дизелю ³	Натисканням на  : Вибір подачі бензину
19	HL908	Індикатор попередження про роботу двигуна / Прогрівання двигуна	Значок аварійного сигналу  : <ul style="list-style-type: none"> • Миготить, коли машина запускається разом із індикатором (15) • Миготить, якщо активований режим Overriding : • Значок попередження про роботу двигуна відображається на екрані Activ' Screen • Або значок нахилу машини відображається на екрані Activ' Screen • Або якщо двигун прогрівається
20	SA600F	Відновлення DPF заборонено ⁴	Натисканням на  : Відмова на запит про відновлення
21	SA600D	Потрібне відновлення DPF ⁵	Натисканням на  : Запуск відновлення

В - Ознайомлення

Позначення	Назва	Опис	Функція
22	SA900	Ключ-перемикач активації пульта	 : Вимкнення напруги
			 : Активація верхнього пульта керування
			 : Активація нижнього пульта керування
23		Activ'Screen 2	

1. На обладнаних машинах
2. На обладнаних машинах
3. На обладнаних машинах
4. На обладнаних машинах
5. На обладнаних машинах

В - Ознайомлення

3.2.2 - HAULOTTE Activ'Screen 2

У момент запуску й під час роботи машини РК-дисплей "Activ'Screen", розташований на нижньому пульті керування, відображає в реальному часі стан функціонування машини.

HAULOTTE Activ'Screen 2

Значок	Опис	Функція	Значок	Опис	Функція
--------	------	---------	--------	------	---------

HAULOTTE Activ'Screen 2



Кнопки навігації - Зображення Activ'Screen нижче

	Кнопка головної сторінки	Дозволяє в будь-який момент повернутися на головну сторінку		Навігація вгору	Прокручування вгору (за наявності)
	Прокручування ліворуч	Дозволяє прокручувати сторінки ліворуч (якщо є)		Прокручування вниз	Прокручування вниз (за наявності)
	Прокручування праворуч	Дозволяє прокручувати сторінки праворуч (якщо є)		Кнопка скасування	Відмова або скасування вибору в меню
	Кнопка "Назад"	Повертає користувача на попередню сторінку		Кнопка підтвердження	Підтвердження вибору в меню

В - Ознайомлення

Під час першого запуску машини або через 3 дні бездіяльності по чергово відображаються такі сторінки.

Органи керування та індикатори





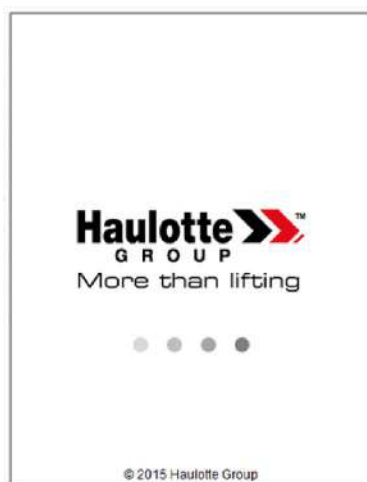



Значок	Опис	Функція	Значок	Опис	Функція
--------	------	---------	--------	------	---------

Запуск машини (головна сторінка)





В- Ознайомлення

Органи керування та індикатори

Значок	Опис	Функція	Значок	Опис	Функція
		Код доступу до діагностики (Відображення залежно від типу машини)		Код доступу до діагностики ще не введений	
				Введений код доступу до діагностики правильний (рівні 1, 2 або 3 залежно від рівня допуску технічного спеціаліста)	
				Введений код доступу до діагностики неправильний	
		Код доступу до діагностики NIV 1 (Відображення залежно від типу машини)		Код користувача ще не введений	
				Введений код користувача правильний	
				Введений код користувача неправильний	





В - Ознайомлення

Органи керування та індикатори

Значок	Опис	Функція	Значок	Опис	Функція
		Ідентифікаційний код користувача (Відображення залежно від типу машини)			Налаштування машини можна індивідуалізувати за наявності ідентифікаційного коду користувача. Індивідуальні налаштування можливі лише з рівнем допуску 2. Зв'яжіться з HAULOTTE Services@.
				ONBOARD DIAGNOSTIC ACCESS	Код користувача ще не введений
				ACCESS LEVEL 2 UNLOCKED	Введений код користувача правильний
				WRONG ACCESS CODE	Введений код користувача неправильний

В - Ознайомлення

Органи керування та індикатори

Значок	Опис	Функція	Значок	Опис	Функція
		Екстрений режим		Аварійний режим активується в таких випадках : • Була натиснута кнопка аварійної зупинки на верхньому пульті керування. • Машина перевантажена. • Вибраний нижній пульт керування. • Активована кнопка режиму Overriding.	
			Аварійний режим деактивується в таких випадках : • Була відтиснута кнопка аварійної зупинки на верхньому пульті керування. • Машина не перевантажена. • Не вибраний нижній пульт керування.		
			Аварійний режим вимкнений або не працює		
			Був використаний аварійний режим, дані про його активацію збережені в пам'яті машини. Для скидання системи аварійного режиму необхідна присутність сертифікованого технічного спеціаліста HAULOTTE®.		

В - Ознайомлення

Органи керування та індикатори

Значок	Опис	Функція	Значок	Опис	Функція
--------	------	---------	--------	------	---------

Головна сторінка (панель керування) (Відображення залежно від типу машини)

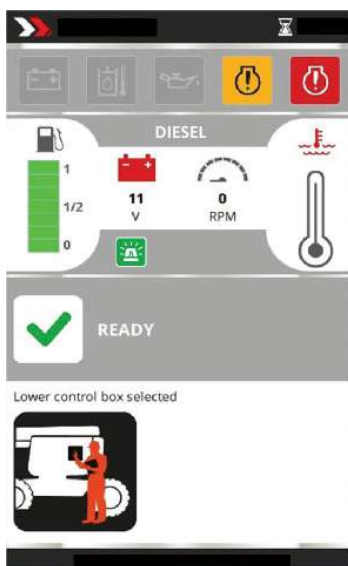

	<p>Область зазначення моделі машини</p>		<p>Модель машини</p>	<ul style="list-style-type: none"> Відображення моделі машини
	<p>Область лічильника годин або часу наступного технічного обслуговування</p>		<p>Лічильник годин</p> <p>Технічне обслуговування</p>	<ul style="list-style-type: none"> Пісковий годинник миготить, якщо двигун працює і лічильник нараховує години. Значок технічного обслуговування та кількість годин до наступного технічного обслуговування відображаються в момент запуску машини на 5 секунд. Значок технічного обслуговування миготить, коли необхідне його виконання. Значок технічного обслуговування світиться ЧЕРВОНИМ кольором, коли до наступного запрограмованого технічного обслуговування залишається менше ніж 25 годин.

В - Ознайомлення

Органи керування та індикатори

Значок	Опис	Функція	Значок	Опис	Функція
--------	------	---------	--------	------	---------

Головна сторінка (панель керування) (Відображення залежно від типу машини)

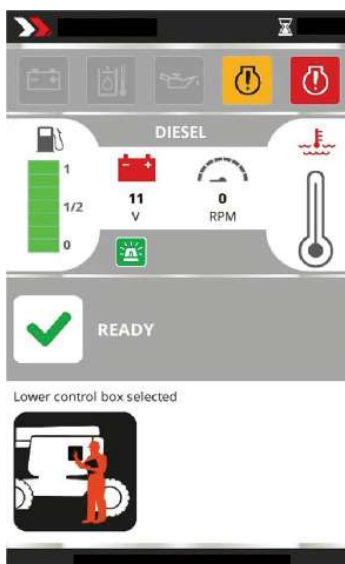

	<p>Область значків аварійних сигналів</p>		<p>Рівень заряду акумуляторів</p>	<ul style="list-style-type: none"> Значок починає світитись, якщо не виявлено заряджання від генератора змінного струму Значок миготить, якщо виявлено код збою генератора змінного струму (код F09.10)
			<p>Температура гідравлічної оливи</p>	<p>Значок починає світитись, якщо температура в баці гідравлічної оливи перевищує максимальну допустиму. Припинити використання машини на час, потрібний для охолодження оливи.</p>
			<p>Тиск моторної оливи</p>	<p>Значок починає світитись, якщо тиск моторної оливи є нижчим за допустимим, коли двигун працює. Двигун необхідно негайно зупинити, щоб уникнути його пошкодження.</p>
			<p>Рівень моторної оливи</p>	<ul style="list-style-type: none"> Рівень моторної оливи нижчий за мінімально допустимий для належної роботи двигуна. Долейте моторну оливу.
			<p>Зупинка двигуна</p>	<ul style="list-style-type: none"> Значок починає світитись, якщо виявлено несправність двигуна (охолоджувальна рідина, тиск, генератор змінного струму тощо) Або якщо двигун вимикається через 3 секунди роботи. Або через 1 секунду, якщо двигун не запускається.

В - Ознайомлення

Органи керування та індикатори

Значок	Опис	Функція	Значок	Опис	Функція
--------	------	---------	--------	------	---------

Головна сторінка (панель керування)
(Відображення залежно від типу машини)

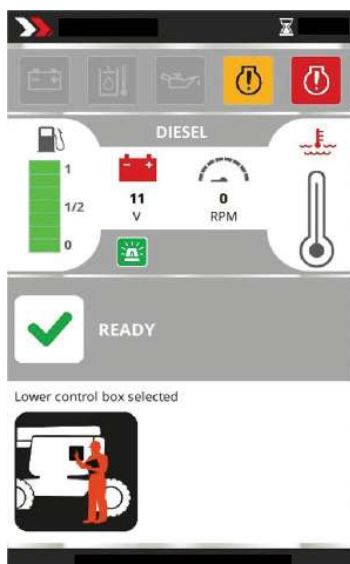

<p>Область значків аварійних сигналів</p>		<p>Попередження про роботу двигуна</p>	<ul style="list-style-type: none"> Значок починає світитись, якщо виявлено несправність двигуна. Або якщо перевищений один з інтервалів між технічним обслуговуванням двигуна.
<p>Область значків аварійних сигналів</p>		<p>Збій очищення двигуна (Якщо машина обладнана)</p>	<ul style="list-style-type: none"> Несправність системи очищення двигуна. У цьому разі обов'язково слід звернутися до HAULOTTE Services® у найкоротші строки.

В- Ознайомлення

Органи керування та індикатори

Значок	Опис	Функція	Значок	Опис	Функція
--------	------	---------	--------	------	---------

**Головна сторінка (панель керування)
(Відображення залежно від типу машини)**

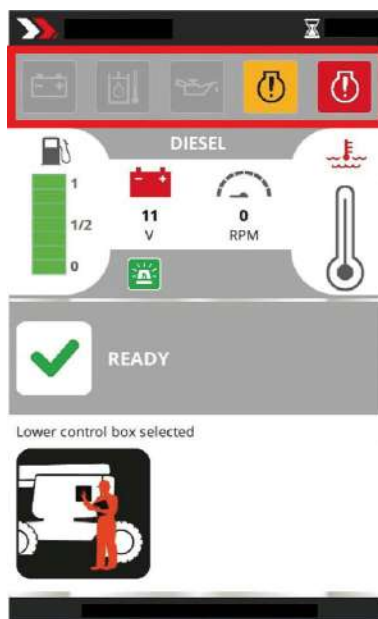

<p>The screenshot shows the same control panel as above, but with a red box highlighting the yellow DPF regeneration warning icon. Below the icon, the text reads: 'PARKED DIESEL PARTICULATE FILTER REGENERATION NEEDED', 'Diesel Particulate Filter Regeneration needed. Contact Kubota dealer. Slowed down movement'.</p>	<p>Область значків аварійних сигналів</p>		<p>Потрібне відновлення DPF (Якщо машина обладнана)</p>	<ul style="list-style-type: none"> • Світиться безперервно, якщо сажовий фільтр вимагає відновлення через значне засміченість
<p>The screenshot shows the same control panel as above, but with a red box highlighting the yellow DPF regeneration warning icon. Below the icon, the text reads: 'PARKED DIESEL PARTICULATE FILTER REGENERATION NEEDED', 'Diesel Particulate Filter Regeneration needed. Please launch parked regeneration Slowed down movement'.</p>	<p>Область значків аварійних сигналів</p>		<p>Відновлення DPF заборонено (Якщо машина обладнана)</p>	<ul style="list-style-type: none"> • Світиться постійно, якщо регенерація була заблокована

В - Ознайомлення

Значок	Опис	Функція	Значок	Опис	Функція
	Область значків аварійних сигналів			Іде відновлення DPF, підвищення температури у вихлопній системі (HEST) (Якщо машина обладнана)	<ul style="list-style-type: none"> • Світиться постійно під час регенерації

A

B

C

D

E

F





G

H

I

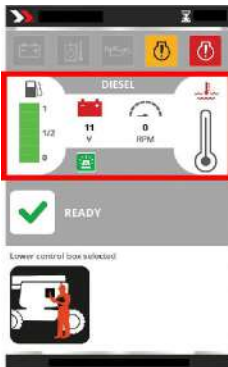



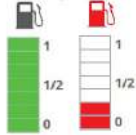

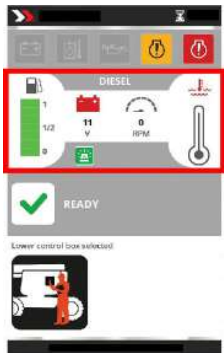

В - Ознайомлення

Органи керування та індикатори

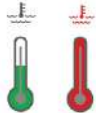
Значок	Опис	Функція	Значок	Опис	Функція
Головна сторінка (панель керування) (Відображення залежно від типу машини)					
	Інформація про роботу машини			Джерело енергії, що використовується	<ul style="list-style-type: none"> • Дизель • GPL / LPG • Електрика
				Індикатори	
				Цифровий вимірювач - Індикатор залишку палива (УВІМК/ВІМК)	Індикатор рівня палива змінює колір з ЗЕЛЕНОГО на ЧЕРВОНИЙ, коли активується індикатор низького рівня палива
			Аналоговий вимірювач - Індикатор рівня палива	Індикатор рівня палива змінює колір з ЗЕЛЕНОГО на ЧЕРВОНИЙ, коли рівень палива низький	

В - Ознайомлення

Органи керування та індикатори

Значок	Опис	Функція	Значок	Опис	Функція
Головна сторінка (панель керування) (Відображення залежно від типу машини)					
 <p>Інформація про роботу машини</p>				Рівень заряду акумуляторів	Відображає напругу в акумуляторі машини. Індикатор починає світитися ЧЕРВОНИМ, коли напруга низька.
				Режим роботи двигуна	Відображає кількість обертів двигуна
				Температура двигуна	Відображає поступову зміну температури охолоджувальної рідини двигуна. Індикатор змінює колір з ЗЕЛЕНОГО на ЧЕРВОНИЙ, коли двигун перегрівається
				Додаткові функції	
				Проблисковий маячок	<ul style="list-style-type: none"> Значок починає світитись, коли проблисковий маячок активується
				Робоча фара	<ul style="list-style-type: none"> Маячок починає світитись, коли робоча фара активується
			Activ' Lighting System	<ul style="list-style-type: none"> Значок починає світитись, коли Activ' Lighting System активується в автоматичному або ручному режимі 	
			Stop Emission System	<ul style="list-style-type: none"> Значок починає світитись, якщо система на машині активується 	

В- Ознайомлення

Органи керування та індикатори

Значок	Опис	Функція	Значок	Опис	Функція
--------	------	---------	--------	------	---------



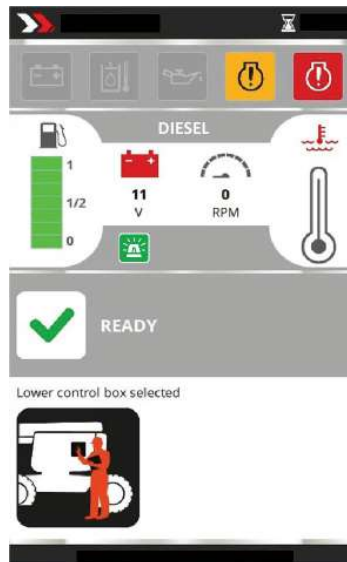

Головна сторінка (панель керування)
(Відображення залежно від типу машини)



	<p>Стан машини</p>		<p>Піктограма і назва</p>	<ul style="list-style-type: none"> Відображає піктограму і стан машини
			<p>Готова</p>	<p>Машина готова до роботи. Відображається в разі відсутності виявлених збоїв та інших активованих символів несправного стану машини</p>
			<p>Аварійний сигнал</p>	<p>Значок аварійного сигналу миготить, якщо присутня несправність машини, виявлено збій, машина перевантажена або нахилена. Коли відображається символ аварійного сигналу, з'являється також інший символ, який показує стан машини або збій, що відповідає виявленій несправності.</p>

В - Ознайомлення

Органи керування та індикатори

Значок	Опис	Функція	Значок	Опис	Функція
Головна сторінка (панель керування) (Відображення залежно від типу машини)					
				Опис	
		Вибраний верхній пульт керування			Перемикач встановлений у положення верхнього пульта керування
		Вибраний нижній пульт керування			Перемикач встановлений у положення нижнього пульта керування
		Нахил			Машина знаходиться в розкладеному положенні та під занадто великим кутом нахилу. Залежно від конфігурації машини, функції підйому та розгинання сповільнюються або зупиняються.
		Перевантаження			Платформа перевантажена. Зніміть надлишковий вантаж або поверніться до номінальної вантажопідйомності, щоб відновити рухи. В екстрених випадках для порятунку оператора в корзині використовуйте систему аварійного режиму.

В - Ознайомлення

Органи керування та індикатори





Значок	Опис	Функція	Значок	Опис	Функція
--------	------	---------	--------	------	---------

**Головна сторінка (панель керування)
(Відображення залежно від типу машини)**

		Опис
	Прогрівання двигуна	Система автоматичного прогрівання двигуна активована. Тривалість залежить від двигуна та температури навколишнього середовища. Запустити машину можливо, як тільки індикатор вимкнеться.
	Обмеження вильоту	Вмикається якщо обмеження вильоту активоване.
	Машина заряджається	Машина заряджається через двигун

В - Ознайомлення

Органи керування та індикатори

Значок	Опис	Функція	Значок	Опис	Функція
Головна сторінка (панель керування) (Відображення залежно від типу машини)					
				Низький рівень палива	Низький рівень палива. Долейте паливо. Обережно! Брак палива може пошкодити двигун, що не покривається гарантією.
				Stop Emission System	Вмикається коли функція відключила двигун
				Activ' Lighting System	Функція деактивована. Для її активації зайдіть у меню "Налаштування"
				Потрібне відновлення DPF (Якщо машина обладнана)	<ul style="list-style-type: none"> Світиться безперервно, якщо сажовий фільтр вимагає відновлення через значне засміченість

В- Ознайомлення

Органи керування та індикатори

Значок	Опис	Функція	Значок	Опис	Функція
--------	------	---------	--------	------	---------



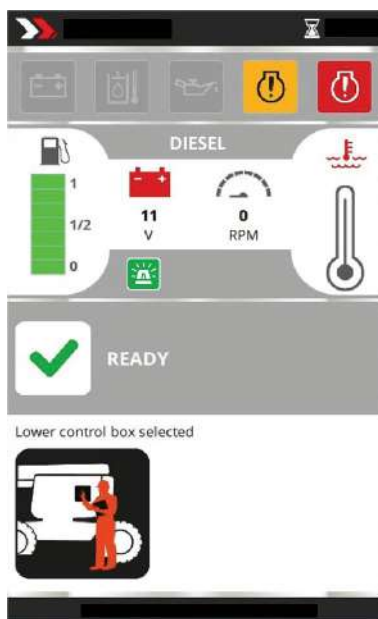



Головна сторінка (панель керування)
(Відображення залежно від типу машини)



Значок	Опис	Функція
	Опис	
	Відбувається процес діагностики	До машини під'єднано модуль HaulotteDiag
	Застаріло програмне забезпечення екрана	Оновлення програмного забезпечення екрана недоступне Зверніться до HAULOTTE Services®

B - Ознайомлення

Органи керування та індикатори

Значок	Опис	Функція	Значок	Опис	Функція
Головна сторінка (панель керування) (Відображення залежно від типу машини)					
				F12.01 Збій bus CAN	Збій мережі CAN між екраном і рештою елементів машини
				Activ' Shield Bar деактивовано	Допоміжна система безпеки деактивована
				Спрацювала Activ' Shield Bar	<p></p> <p>Спрацювала допоміжна система безпеки. Оператор може бути заблокований на платформі :</p> <ul style="list-style-type: none"> • У такій ситуації оператор на землі повинен повернути ключ-перемикач активації пульта (22) у положення нижнього пульта  , щоб уможливити використання машини. • Органи керування на верхньому пульті не працюють. • Переконайтеся, що кнопка аварійної зупинки (9) на нижньому пульті керування не активована. • Для безпечного керування роботою машини з нижнього пульта керування натисніть і утримуйте перемикач активації (6) .

В- Ознайомлення

Органи керування та індикатори

Значок	Опис	Функція	Значок	Опис	Функція
--------	------	---------	--------	------	---------

Головна сторінка (панель керування) (Відображення залежно від типу машини)

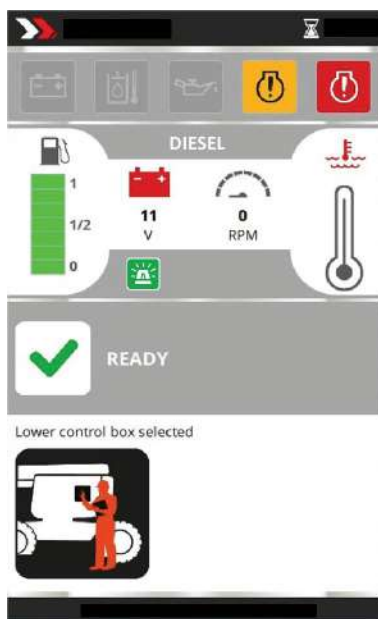

	<p>Область відображення загальної інформації</p>		<p>Код і версія програмного забезпечення машини</p>	<ul style="list-style-type: none"> Відображає номер і версію програмного забезпечення, встановленого на машині
		<p>Дата і час роботи машини</p>		<ul style="list-style-type: none"> Відображає дату і час модуля ECU машини

В - Ознайомлення







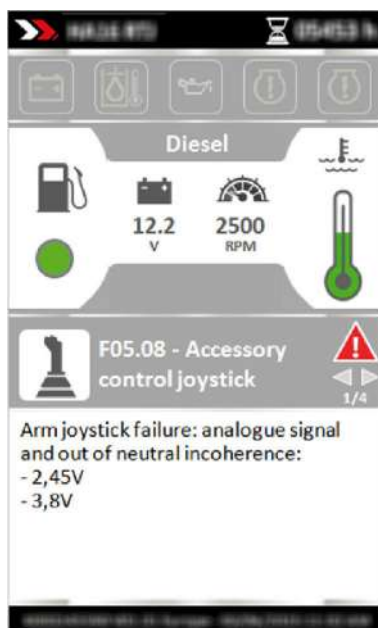

Органи керування та індикатори

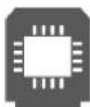
Значок	Опис	Функція	Значок	Опис	Функція
--------	------	---------	--------	------	---------

Несправності на машині (Відображення залежно від типу машини)



Значки несправностей на машині

	Код збою F01.xx	Збій - Варіатор		Код збою F09.xx	Збій - Тепловий двигун
	Код збою F02.xx	Збій - Силовий контактор		Код збою F10.xx	Збій - Функції
	Код збою F03.xx	Збій - Реле керування		Код збою F11.xx	Збій - Безпека машини
	Код збою F04.xx	Збій - Електроклапан		Код збою F12.xx	Збій - Модуль ECU

В - Ознайомлення

Органи керування та індикатори

Значок	Опис	Функція	Значок	Опис	Функція
--------	------	---------	--------	------	---------

Несправності на машині (Відображення залежно від типу машини)

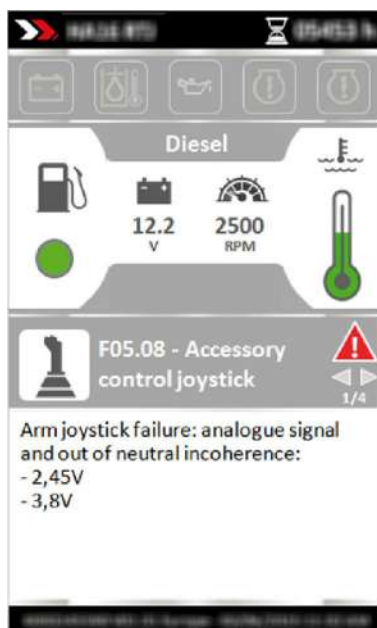

Значки несправностей на машині

	Код збою F05.xx	Збій - Джойстик		Код збою F13.xx	Збій - Вимикачі
	Код збою F06.xx	Збій - Система зважування		Код збою F14.xx	Збій - Насос системи пересування
	Код збою F07.xx	Збій - Контактір положення аба датчик		Код збою F15.xx	Збій - Контур CAN
	Код збою F08.xx	Збій - Електричний контур		Код збою F16.xx	Збій - Електричний двигун

В - Ознайомлення

3.3 - ВЕРХНІЙ ПУЛЬТ КЕРУВАННЯ

3.3.1 - Опис

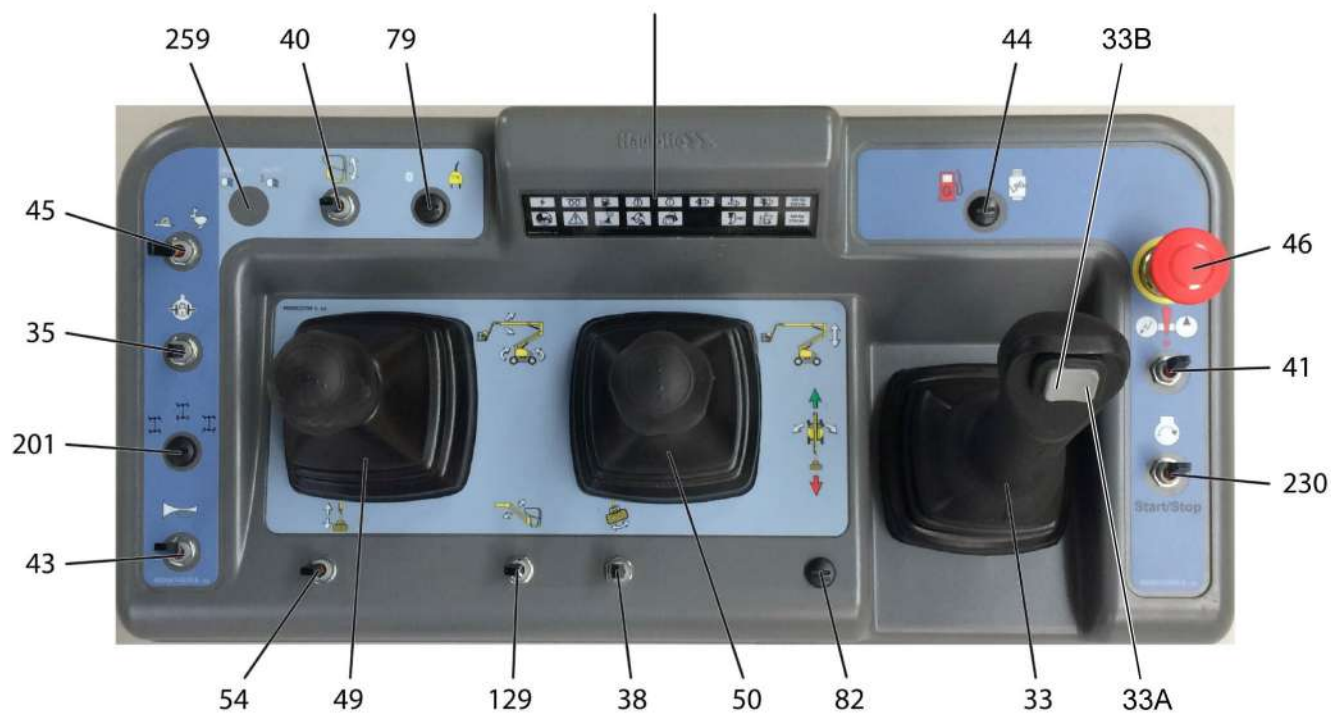

Загальний вигляд

Affichage pupitre de commandes haut (Led 101 - 117)
Platform control box display (Led's 101 - 117)



В - Ознайомлення

Органи керування та індикатори

Позначення	Назва	Опис	Функція
33	SM902	Джойстик пересування	Вперед : Пересування вперед Назад : Пересування назад
33А		Кнопка керування (Рукоятка керування)	Натискання праворуч : Поворот праворуч - Відповідно до вибраного режиму (201)
33В			Натискання ліворуч : Поворот ліворуч - Відповідно до вибраного режиму (201)
35	SA100	Керування блокуванням диференціала	Утримування ліворуч(Активованій) : Максимальний крутний момент (складний ґрунт або схил) Відпущена (деактивована) : Стандартний крутний момент
38	SA751	Керування обертанням корзини	Праворуч : Поворот проти годинникової стрілки Ліворуч : Поворот за годинниковою стрілкою
40	SA751	Керування вирівнюванням корзини	Вгору : Піднімання корзини (або платформи) Вниз : Опускання платформи
41	SA800	Перемикач додаткового джерела живлення	Утримується : Активація аварійного агрегату У відпущеному положенні : Деактивація аварійного агрегату
43	SA907	Тумблер звукового сигналу	Для подачі звукового сигналу активуйте перемикач звукового сигналу Відпускання перемикача припиняє подачу звукового сигналу
44	SA304	Перемикач палива ¹	Натисніть перемикач праворуч, щоб активувати подачу газу Натисніть перемикач ліворуч, щоб активувати подачу бензину
45	SA110	Перемикач швидкості пересування	 Пересування з великою швидкістю  Пересування з малою швидкістю
46	SB802	Кнопка аварійної зупинки	Відтиснута : Активація верхнього пульта керування Натиснута : Вимкання напруги (Двигун зупинений)
49	SM900	Джойстик напрямку поворотної рами Джойстик піднімання стріли	Праворуч : Поворот проти годинникової стрілки Ліворуч : Поворот за годинниковою стрілкою Вперед : Розкласти стрілу Назад : Опускання стріли
50	SM901	Джойстик піднімання шарнірної стріли	Вперед : Піднімання шарнірної стріли Назад : Опускання стріли
54	SA531	Керування розсуванням стріли	Вгору : Складання стріли Вниз : Витягання стріли
79	SA906	Перемикач генератора ²	Ліворуч : Генератор деактивований Праворуч : Генератор активований
82 ³	SA802	Перемикач навантаження 250 kg (550 lbs) або 350 kg (770 lbs)	Ліворуч : Вибір навантаження 250 kg (550 lbs)
250 Kg 550 Lbs 350 Kg 770 Lbs			Праворуч : Вибір навантаження 350 kg (770 lbs)
129	SA621	Перемикач піднімання/ опускання маятникової стріли ⁴	У верхньому положенні : Піднімання стріли У нижньому положенні : Опускання маятникової стріли У відпущеному положенні : Нерухомий

В - Ознайомлення

Позначення	Назва	Опис	Функція
201	SA101	Вибір режиму зміни напрямку ⁵	4 напрямні колеса 2 передні напрямні колеса Режим пересування вбік
230	SA303	Перемикач запуску/зупинки двигуна	Увімкніть або зупиніть двигун (залежно від робочого стану машини), перемістивши перемикач догори
259	SA910	Перемикач Activ' Lighting System	 ON / OFF  Автоматичне запалення

1. На обладнаних машинах
2. На обладнаних машинах
3. Якщо машина обладнана опцією подвійного навантаження
4. На обладнаних машинах
5. На обладнаних машинах

В - Ознайомлення

3.3.2 - Панель відображення світлодіодів 101 - 117

Відображення на верхньому пульті керування

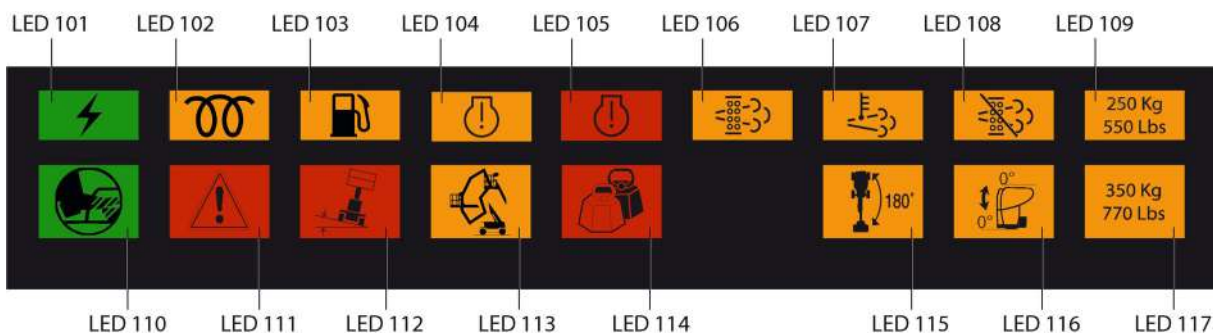







Позначення	Назва	Символ	Функція
LED 101	HL900		Машина під напругою
LED 102	HL300		Прогрівання теплового двигуна
LED 103	HL307		Низький рівень палива
LED 104	HL304		Попередження про роботу двигуна
LED 105	HL305		Зупинка двигуна
LED 106	HL301		Потрібне відновлення DPF (Якщо обладнано)
LED 107	HL302		Іде відновлення DPF, підвищення температури у вихлопній системі (HEST) (Якщо обладнано)
LED 108	HL303		Відновлення DPF заборонено (Якщо обладнано)
LED 109 ¹	HL805	250 Kg 500 Lbs	Вибір навантаження 250 kg (550 lbs)
LED 110	HL807		Педаль активації
LED 111	HL801		Несправність
LED 112	HL800		Ухил

В - Ознайомлення

Позначення	Назва	Символ	Функція
LED 113	HL804		Обмеження вильоту
LED 114	HL802		Перевантаження
LED 115			Башта на 180°
LED 116	HL720		Компенсація корзини
LED 117 ²	HL806		Вибір навантаження 350 kg (770 lbs)









1. Якщо машина обладнана опцією подвійного навантаження
2. Якщо машина обладнана опцією подвійного навантаження

В - Ознайомлення

Символ	Значення
	Машина під напругою : <ul style="list-style-type: none"> Швидко миготить : Машина під напругою, верхній пульт керування деактивований, але нижній пульт керування увімкнтий Світиться : Машина під напругою, верхній пульт керування увімкнтий
	Педаль активації : <ul style="list-style-type: none"> Світиться, якщо активована педаль активації
	Збої : <ul style="list-style-type: none"> Швидко миготить : Якщо є активний (поточний) збій
	Перевантаження : <ul style="list-style-type: none"> Швидко миготить : Збій системи зважування/перевантаження Світиться в разі перевантаження
	Датчик нахилу : <ul style="list-style-type: none"> Світиться у разі нахилу, машина складена або розкладена
	Обмеження вильоту : <ul style="list-style-type: none"> Швидко миготить : Несправність системи обмеження вильоту Повільне блимання : Машина знаходиться в зоні низького навантаження 250 kg (550 lbs), низьке навантаження підтверджено, а велике навантаження 350 kg (770 lbs) вибирається перемикачем (82) Світиться : Обмеження робочої зони з припиненням руху або машина знаходиться в зоні невеликого навантаження 250 kg (550 lbs) и навантаження не підтверджено
<div data-bbox="156 1272 306 1350" style="border: 1px solid black; padding: 2px; margin-bottom: 2px;">250 Kg 500 Lbs</div> <div data-bbox="156 1361 306 1440" style="border: 1px solid black; padding: 2px;">350 Kg 770 Lbs</div>	<ul style="list-style-type: none"> Вибір навантаження 250 kg (550 lbs) : На дисплеї загоряється світлодіод LED 109. Вибір навантаження 350 kg (770 lbs) : Індикатор LED LED117 світлиться постійно на дисплеї, якщо платформа знаходиться в обмеженій робочій зоні. Коли платформа досягає верхньої межі обмеженої робочої зони, індикатор LED * 1 загоряється, а індикатор LED LED 109 миготить, при цьому є можливість вибору навантаження 250 kg (550 lbs), якщо навантаження в кошику менше 250 kg (550 lbs).¹

1. Якщо машина обладнана опцією подвійного навантаження

В - Ознайомлення

Символ	Значення
	<p>Копенсація корзини +/- 10° :</p> <ul style="list-style-type: none"> • Світиться безперервно, якщо кут нахилу корзини досягає +/- 10° відносно горизонту та керування рухом
	<p>Низький рівень палива</p>
	<p>Прогрівання теплового двигуна :</p> <ul style="list-style-type: none"> • Світиться під час прогрівання двигуна • Не світиться, якщо запущений двигун або під час подальшого прогрівання
	<p>Попередження про роботу двигуна :</p> <ul style="list-style-type: none"> • Світиться в разі незначного збою двигуна (наприклад: вода в дизельному паливі, забитий повітряний фільтр тощо) • Світиться або миготить в разі збою, спричиненого блоком керування двигуном
	<p>Зупинка двигуна :</p> <ul style="list-style-type: none"> • Світиться в разі значного збою двигуна (наприклад: перегрів двигуна, тиск оливи, несправність генератора змінного струму тощо) • Світиться в разі збоїв, спричинених блоком керування двигуном
	<p>Потрібне відновлення DPF :</p> <ul style="list-style-type: none"> • Світиться безперервно, якщо сажовий фільтр вимагає відновлення через значне засміченість¹
	<p>Іде відновлення DPF, підвищення температури у вихлопній системі (HEST)²</p>
	<p>Відновлення DPF заборонено³</p>

1. Якщо двигун обладнаний сажовим фільтром







2. Якщо двигун обладнаний сажовим фільтром

3. Якщо двигун обладнаний сажовим фільтром







В - Ознайомлення

3.4 - DPF (DIESEL PARTICLE FILTER) (ЯКЩО ОБЛАДНАНО)

- Система DPF (сажового фільтра для дизпалива) розроблена для видалення часток або кіптяви від вихлопних газів дизельного двигуна.
- Регенерація фільтра видаляє скупчення кіптяви на фільтрі для запобігання його забруднення. Ця операція виконується автоматично шляхом підвищення температури фільтра для спалення кіптяви.

Стан DPF	Нижній пульт керування							Поведінка машини
	Верхній пульт керування	LED 106	LED 108	LED 107	LED 111	LED 104	LED 105	
	Рівень сажі							
DPF не підлягає ремонту	Рівень 5	Миготить			Миготить	Увімкнутий	Увімкнутий	<ul style="list-style-type: none"> • Звуковий аврійний сигнал. • Швидкість на малих обертах відрегульована на 1600 г/м. • Уповільнені рухи.
<ul style="list-style-type: none"> • Потрібна регенерація. • Автоматична регенерація неможлива. • Ручна регенерація неможлива. • Регенерацію має виконувати концесіонер Kubota. • Зменшення потужності двигуна. 	Рівень 4	Миготить			Миготить	Увімкнутий	Увімкнутий	<ul style="list-style-type: none"> • Звуковий аврійний сигнал. • Швидкість на малих обертах відрегульована на 1600 г/м. • Уповільнені рухи.
<ul style="list-style-type: none"> • Потрібна регенерація. • Автоматична регуляція неможлива. • Регенерація під час простою можлива. • Зменшення потужності двигуна. 	Рівень 3	Миготить			Миготить	Увімкнутий	Вимкнутий	<ul style="list-style-type: none"> • Звуковий аврійний сигнал. • Швидкість на малих обертах відрегульована на 1600 г/м. • Уповільнені рухи.

В - Ознайомлення

Стан DPF	Нижній пульт керування							Поведінка машини
	Верхній пульт керування	LED 106	LED 108	LED 107	LED 111	LED 104	LED 105	
	Рівень сажі							
<ul style="list-style-type: none"> • Потрібна регенерація. • Автоматична регенерація можлива. • Регенерація під час простою можлива. • Немає зменшення потужності двигуна. 	Рівень 2	Миготить			Вимкнений	Вимкнений	Вимкнений	<ul style="list-style-type: none"> • Швидкість на малих обертах відрегульована на 1600 г/м.
<ul style="list-style-type: none"> • Потрібна регенерація. • Автоматична регенерація можлива. • Ручна регенерація неможлива. • Немає зменшення потужності двигуна. 	Рівень 1	Миготить			Вимкнений	Вимкнений	Вимкнений	<ul style="list-style-type: none"> • Швидкість на малих обертах відрегульована на 1600 г/м.
<ul style="list-style-type: none"> • Регенерація не потрібна. • Автоматична регенерація можлива. • Ручна регенерація неможлива. 	Рівень 0	Вимкнений			Вимкнений	Вимкнений	Вимкнений	
Регенерація DPF заблокована			Увімкнений					Блокування реініціалізується під час зупинки машини
Регенерація DPF активна (на стоянці або автоматичному режимі)				Увімкнений				
Регенерація на стоянці DPF запущена				Миготить				

В - Ознайомлення

Доступні 4 різні способи регенерації.

3.4.1 - Автоматична регенерація

Автоматична регенерація відбувається під час нормальної експлуатації машини, без перерви в роботі.





Коли відбувається регенерація :

1. Значок  вмикається на нижньому пульті керування.
2. На панелі керування загоряється значок активації DPF HL302 / LED107.





3.4.2 - Ручна регенерація



Машина не може використовуватися під час виконання циклу ручної регенерації.

1. Встановіть машину в безпечне місце в складене положення ззовні і на відстані від будь-якого іншого обладнання.
2. Переконайтеся, що значок рівня палива  на нижньому пульті керування вимкнений.
3. Закрийте захисну панель двигуна.
4. Натисніть на кнопку регенерації  на нижньому пульті керування і утримуйте протягом 5 секунд.
5. Коли регенерація розпочнеться значок регенерації  на нижньому пульті керування миготить.
6. Швидкість двигуна піднімається до 2300 rpm.
7. Цикл регенерації триває приблизно 15 min.
8. Після закінчення регенерації всі індикатори двигуна  на нижньому пульті керування вимикаються. Швидкість двигуна автоматично зменшується, щоб досягти швидкості роботи на малих обертах.

3.4.3 - Заборона регенерації

Для блокування регенерації (зсередини або у вибухонебезпечній атмосфері), натисніть на кнопку  на нижньому пульті керування і утримуйте протягом 5 секунд. Регенерація заблокована до скасування. Для активації регенерації знову натисніть на кнопку  і утримуйте протягом 5 секунд. Коли регенерація заблокована, значок  на нижньому пульті керування та індикатор  на верхньому пульті керування вмикаються.

3.4.4 - Зупинка ручної регенерації

Цю функцію дозволено використовувати лише в аварійному випадку.

Процес регенерації може бути перерваний у декілька способів :

- Натисніть на кнопку блокування  і утримуйте під час 5 секунд.

Або

- Натисніть на кнопку запуску регенерації  і утримуйте під час 5 секунд.

Або

- Виконайте рух.

В - Ознайомлення

4 - Робочі характеристики

4.1 - ТЕХНІЧНІ ХАРАКТЕРИСТИКИ

Користуйтеся таблицею, наведеною нижче, для пошуку машини Haulotte, що відповідає вашим потребам.



Не замінюйте елементи, важливі для стабільності машини, такі як акумулятори або шини, елементами іншої ваги або з іншими технічними характеристиками. Це може негативно вплинути на стабільність машини.

Стандарти CE, AS, EAC, CSA і ANSI A92.20

Машина	HA26 RTJ O - HA80 RTJ O		HA26 RTJ PRO - HA80 RTJ PRO	
Характеристики - Розміри	SI	Imp.	SI	Imp.
Максимальна робоча висота	26,40 m	86 ft 7 in	26,40 m	86 ft 7 in
Максимальна висота платформи	24,40 m	80 ft	24,40 m	80 ft
Максимальний передній робочий винос над землею 250 kg - 550 lbs	17,50 m	57 ft 4 in	17,50 m	57 ft 4 in
Максимальний передній робочий винос над землею 350 kg - 770 lbs	15,90 m	52 ft 1 in	15,90 m	52 ft 1 in
Максимальний радіус дії над землею 250 kg - 550 lbs	17 m	55 ft 9 in	17 m	55 ft 9 in
Максимальний радіус дії над землею 350 kg - 770 lbs	15,40 m	50 ft 6 in	15,40 m	50 ft 6 in
Максимальна висота корзини перед обмеженням швидкості пересування	6 m	19 ft 8 in	6 m	19 ft 8 in
Максимальна висота точки шарнірного з'єднання	9,30 m	30 ft 6 in	9,30 m	30 ft 6 in
Максимальна вантажопідйомність	250 kg	550 lbs	250 kg	550 lbs
Максимальна вантажопідйомність - Подвійне навантаження	350 kg	770 lbs	350 kg	770 lbs
Кут вертикального відхилення маятникової стріли	133° (+68°/-65°)			
Кут повороту корзини	180° (+/-90°)			
Кут відхилення стріли	75° (+71°/-4°)			
Кут повороту поворотної рами	360° Повний оберт			
Максимальна дозволена кількість осіб	2			
Максимальна допустима швидкість вітру	45 km/h (12,5 m/s)	28 mph (41 ft/s)	45 km/h (12,5 m/s)	28 mph (41 ft/s)
Максимальний ухил	45%			
Боковий нахил	25%			
Максимальний дозволений ухил	4°			
Максимальний нахил при великій швидкості	15%			
Ручне зусилля	400 N - 90 lbf			
Максимальне навантаження на колесо	7 910 daN	17 439 lbs	7 910 daN	17 439 lbs
Зовнішній радіус повороту	6,55 m	21 ft 6 in	4,35 m	14 ft 3 in
Внутрішній радіус повороту	4,30 m	14 ft 1 in	2 m	6 ft 6 in
Максимальний тиск на тверду поверхню ¹	15,6 daN/cm ²	31 952 lb/ft ²	15,6 daN/cm ²	31 952 lb/ft ²
Загальна маса	15 500 kg	34,171 lbs	15 500 kg	34,171 lbs
Загальна маса-Шини для пересування по піску	15 800 kg	34,833 lbs		
Швидкість пересування :				
Велика швидкість	5,0 km/h	3.11 mph	5,0 km/h	3.11 mph
Мала швидкість	1,2 km/h	0.75 mph	1,2 km/h	0.75 mph
Максимальна тяглова швидкість під час руху накатом	5,0 km/h	3.11 mph	5,0 km/h	3.11 mph
Двигун - Tier III				
Тип двигуна	Kubota V2403 - M - E3 - 36,5 kW - 48,9 hp			
Потужність двигуна	36,5 kW - 48,9 hp			

В - Ознайомлення

Машина	HA26 RTJ O - HA80 RTJ O		HA26 RTJ PRO - HA80 RTJ PRO	
Потужність у встановленому режимі	29,4 kW - 39,4 hp			
Викиди CO	1 g/kWh - 0,74 g/hph			
Викиди HC + NO	6,44 g/kWh - 4,8 g/hph			
Викиди твердих часток	0,43 g/kWh - 0,32 g/hph			
Споживання палива	4.5 l/h - 1.19 gal/h			
Тип палива	Лише дизель			
Двигун - Tier IV				
Тип двигуна	Kubota V2403 - CR - TI - E4B - 48,6 kW - 65,2 hp			
Потужність двигуна	48,6 kW - 65,2 hp			
Викиди CO	0,6 g/kWh - 0,44 g/hph			
Викиди HC + NO	3,7 g/kWh - 2,75 g/hph			
Викиди твердих часток	0,2 g/kWh - 0,14 g/hph			
Споживання палива	5 l/h - 1.32 gal/h			
Тип палива	Лише дизель			
Двигун - Tier IV DPF				
Тип двигуна	Kubota V2403 CR - 37,4 kW - 50,2 hp			
Потужність двигуна	37,4 kW - 50,2 hp			
Викиди CO	0,07 g/kWh - 0,05 g/hph			
Викиди HC + NO	2,73 g/kWh - 2,03 g/hph			
Викиди твердих часток	0,02 g/kWh - 0,01 g/hph			
Споживання палива	4 l/h - 1,05 gal/h			
Тип палива	Лише дизель			
Двигун - STAGE V - KUBOTA				
Тип двигуна	KUBOTA V2403 CR TE5B - 48,6 kW - 65,1 hp			
Потужність двигуна	48,6 kW - 65,1 hp			
Викиди CO	0,032 g/kWh - 0,02 g/hph			
Викиди HC + NO	3,128 g/kWh - 2,30 g/hph			
Викиди твердих часток	0,0009 g/kWh - 0,0006 g/hph			
Споживання палива	239 g/kWh - 175,78 g/hph			
Тип палива	Лише дизель			
Двигун - STAGE V - KOHLER				
Тип двигуна	KOHLER KDI 1903 TC - 36,5 kW - 50 hp			
Потужність двигуна	36,5 kW - 50 hp			
Викиди CO	N/A			
Викиди HC + NO	N/A			
Викиди твердих часток	N/A			
Споживання палива	225 g/kWh - 165,48 g/hph			
Тип палива	Лише дизель			
Двигун - Змішана система подачі палива (бензин/газ)				
Дизельний двигун	Kubota WG 2503 - GL - E03 - 45,5 kW - 61 hp			
Викиди CO	1,9 g/kWh - 1,41 g/hph			
Викиди HC + NO	0,2 g/kWh - 0,14 g/hph			
Тип палива	Бензин / зріджений нафтовий газ			
Характеристики - Параметр				
Температура експлуатації	- 15° C / + 35° C (- 59° F / + 95° F)			
Температура зберігання	- 30° C / + 45° C (-22° F / + 113° F)			
Акумуляція енергії				
Тип акумулятора	12 V 100 Ah 800A			
Сила струму акумулятора	830 A			
Напруга акумулятора	12 V			
Ємність акумулятора	100 Ah			
Місткість бака для гідравлічної рідини	140 L	37 gal US	140 L	37 gal US
Об'єм паливного бака	80 L	21 gal US	80 L	21 gal US

1. Значення тиску подані для стандартних машин без опцій

В - Ознайомлення

Машина	HA26 RTJ O SW		HA26 RTJ PRO SW	
	SI	Imp.	SI	Imp.
Характеристики - Розміри				
Максимальна робоча висота	26,40 m	86 ft 7 in	26,40 m	86 ft 7 in
Максимальна висота платформи	24,40 m	80 ft	24,40 m	80 ft
Максимальний передній робочий винос над землею 250 kg - 550 lbs	17,50 m	57 ft 4 in	17,50 m	57 ft 4 in
Максимальний передній робочий винос над землею 350 kg - 770 lbs	15,90 m	52 ft 1 in	15,90 m	52 ft 1 in
Максимальний радіус дії над землею 250 kg - 550 lbs	17 m	55 ft 9 in	17 m	55 ft 9 in
Максимальний радіус дії над землею 350 kg - 770 lbs	15,40 m	50 ft 6 in	15,40 m	50 ft 6 in
Максимальна висота корзини перед обмеженням швидкості пересування	6 m	19 ft 8 in	6 m	19 ft 8 in
Максимальна висота точки шарнірного з'єднання	9,30 m	30 ft 6 in	9,30 m	30 ft 6 in
Максимальна вантажопідйомність	250 kg	550 lbs	250 kg	550 lbs
Максимальна вантажопідйомність - Подвійне навантаження	350 kg	770 lbs	350 kg	770 lbs
Кут вертикального відхилення маятникової стріли	133° (+68°/-65°)			
Кут повороту корзини	180° (+/-90°)			
Кут відхилення стріли	75° (+71°/-4°)			
Кут повороту поворотної рами	360° Повний оберт			
Максимальна дозволена кількість осіб	2			
Максимальна допустима швидкість вітру	60 km/h (16,7 m/s)	37 mph (58 ft/s)	60 km/h (16,7 m/s)	37 mph (58 ft/s)
Максимальний ухил	45%			
Боковий нахил	25%			
Максимальний дозволений ухил - CE - AS	2,5°			
Максимальний нахил при великій швидкості	15%			
Ручне зусилля - CE - AS	400 N - 90 lbf			
Максимальне навантаження на колесо	7 910 daN	17 439 lbs	7 910 daN	17 439 lbs
Зовнішній радіус повороту	6,55 m	21 ft 6 in	4,35 m	14 ft 3 in
Внутрішній радіус повороту	4,30 m	14 ft 1 in	2 m	6 ft 6 in
Максимальний тиск на тверду поверхню ¹	15,6 daN/cm ²	31 952 lb/ft ²	15,6 daN/cm ²	31 952 lb/ft ²
Загальна маса	15 700 kg	34,612 lbs	15 800 kg	34,833 lbs
Швидкість пересування :				
Угору	5,0 km/h	3.11 mph	5,0 km/h	3.11 mph
Донизу	1,2 km/h	0.75 mph	1,2 km/h	0.75 mph
Максимальна тяглова швидкість під час руху накатом	5,0 km/h	3.11 mph	5,0 km/h	3.11 mph
Двигун - Tier III				
Тип двигуна	Kubota V2403 - M - E3 - 36,5 kW - 48,9 hp			
Потужність двигуна	36,5 kW - 48,9 hp			
Потужність у встановленому режимі	29,4 kW - 39,4 hp			
Викиди CO	1 g/kWh - 0,74 g/hph			
Викиди HC + NO	6,44 g/kWh - 4,8 g/hph			
Викиди твердих часток	0,43 g/kWh - 0,32 g/hph			
Споживання палива	4.5 l/h - 1.19 gal/h			
Тип палива	Лише дизель			
Двигун - Tier IV				
Тип двигуна	Kubota V2403 - CR - TI - E4B - 48,6 kW - 65,2 hp			
Потужність двигуна	48,6 kW - 65,2 hp			
Викиди CO	0,6 g/kWh - 0,44 g/hph			
Викиди HC + NO	3,7 g/kWh - 2,75 g/hph			

В - Ознайомлення

Машина	HA26 RTJ O SW		HA26 RTJ PRO SW	
Викиди твердих часток	0,2 g/kWh - 0,14 g/hph			
Споживання палива	5 l/h - 1.32 gal/h			
Тип палива	Лише дизель			
Двигун - Tier IV DPF				
Тип двигуна	Kubota V2403 CR - 37,4 kW - 50,2 hp			
Потужність двигуна	37,4 kW - 50,2 hp			
Викиди CO	0,07 g/kWh - 0,05 g/hph			
Викиди HC + NO	2,73 g/kWh - 2,03 g/hph			
Викиди твердих часток	0,02 g/kWh - 0,01 g/hph			
Споживання палива	4 l/h - 1,05 gal/h			
Тип палива	Лише дизель			
Двигун - STAGE V - KUBOTA				
Тип двигуна	KUBOTA V2403 CR TE5B - 48,6 kW - 65,1 hp			
Потужність двигуна	48,6 kW - 65,1 hp			
Викиди CO	0,032 g/kWh - 0,02 g/hph			
Викиди HC + NO	3,128 g/kWh - 2,30 g/hph			
Викиди твердих часток	0,0009 g/kWh - 0,0006 g/hph			
Споживання палива	239 g/kWh - 175,78 g/hph			
Тип палива	Лише дизель			
Двигун - STAGE V - KOHLER				
Тип двигуна	KOHLER KDI 1903 TC - 36,5 kW - 50 hp			
Потужність двигуна	36,5 kW - 50 hp			
Викиди CO	N/A			
Викиди HC + NO	N/A			
Викиди твердих часток	N/A			
Споживання палива	225 g/kWh - 165,48 g/hph			
Тип палива	Лише дизель			
Двигун - Змішана система подачі палива (бензин/газ)				
Дизельний двигун	Kubota WG 2503 - GL - E03 - 45,5 kW - 61 hp			
Викиди CO	1,9 g/kWh - 1,41 g/hph			
Викиди HC + NO	0,2 g/kWh - 0,14 g/hph			
Тип палива	Бензин / зріджений нафтовий газ			
Характеристики - Параметр				
Температура експлуатації	- 15° C / + 35° C (- 59° F / + 95° F)			
Температура зберігання	- 30° C / + 45° C (-22° F / + 113° F)			
Акумуляція енергії				
Тип акумулятора	12 V 100 Ah 800A			
Сила струму акумулятора	830 A			
Напруга акумулятора	12 V			
Ємність акумулятора	100 Ah			
Місткість бака для гідравлічної рідини	140 L	37 gal US	140 L	37 gal US
Об'єм паливного бака	80 L	21 gal US	80 L	21 gal US

1. Значення тиску подані для стандартних машин без опцій

B - Ознайомлення

Тільки для Китаю :

HA26RTJ O - HA26RTJ PRO - Двигун Kubota

环保信息标签		4001070060 a
达到 GB 20891-2014 第三阶段排放标准		生产日期: AA
环保信息公开编号: AB		
基本信息	型号: AC	名称: 高空作业平台
	商标: Haulotte	机械类型: 工程机械
	机械生产企业名称: 欧胜高空升降平台设备制造(常州)有限公司	
	机械进口企业名称: 欧历胜贸易(上海)有限公司	
	发动机型号: AF	燃料喷射系统形式: 泵喷嘴
	发动机生产厂家名称: 久保田	
环保关键零部件	ECU, 喷油泵, 喷油器, 排气消声器	

В - Ознайомлення

4.2 - Робоча зона

HA26 RTJ O - HA26 RTJ O SW - HA26 RTJ PRO - HA26 RTJ PRO SW - HA80 RTJ O - HA80 RTJ PRO

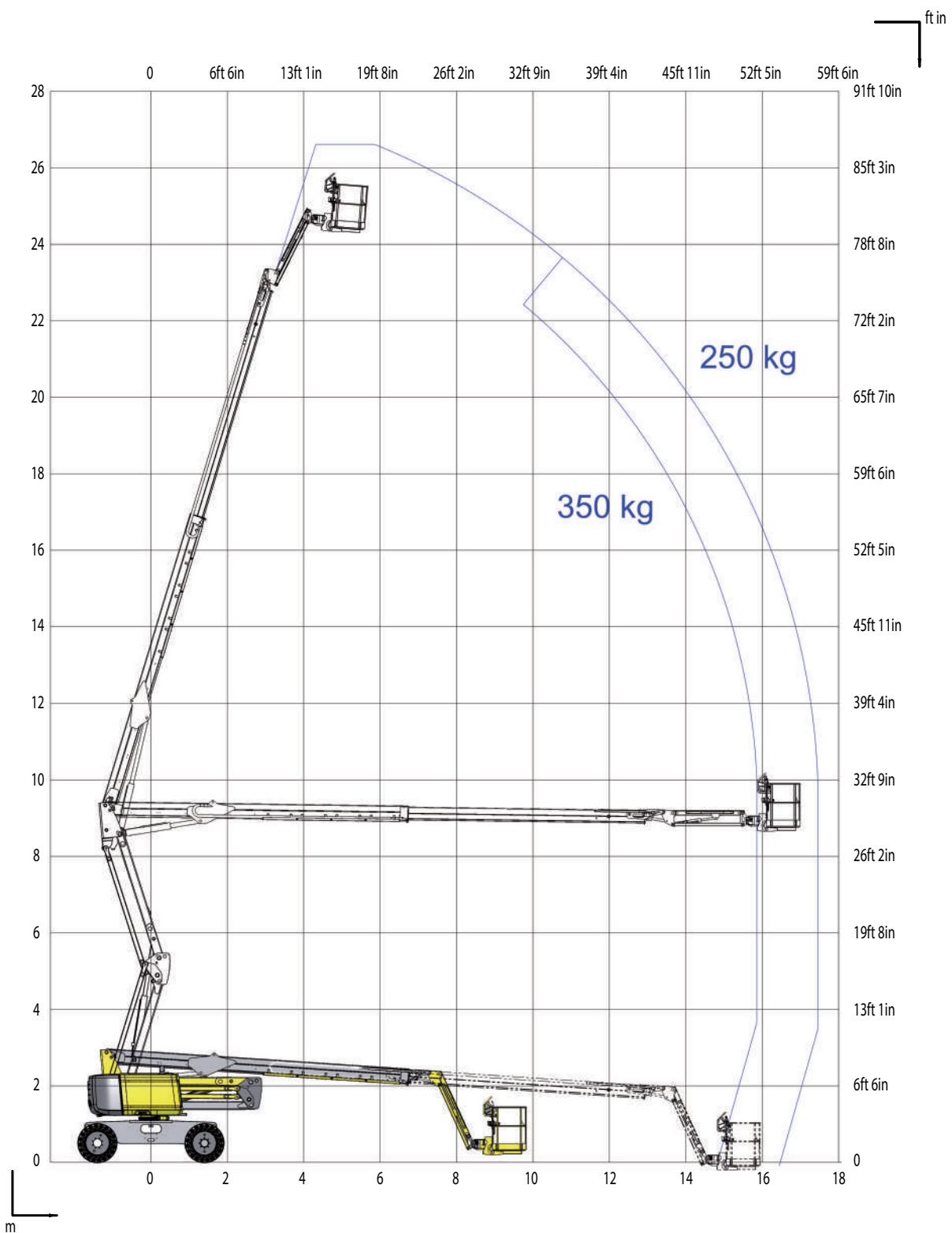

В - Ознайомлення

5 - Розташування і маркування наклейок

Стандарти CE і AS - 4000558090 D

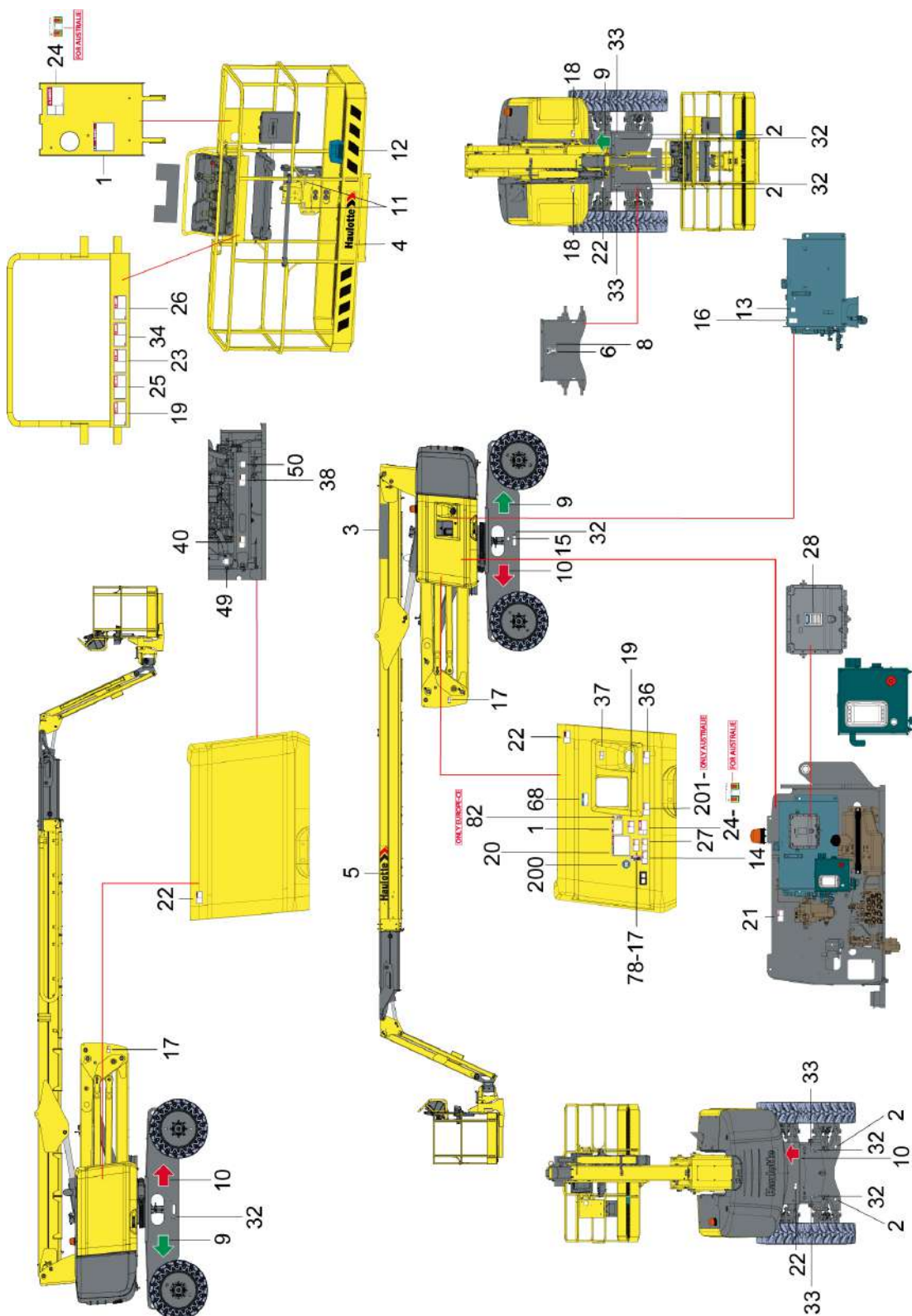

В - Ознайомлення

Стандарти CE і AS

Позначення	Колір	Опис	Кількість	HA26 RTJ O	HA26 RTJ PRO
1	Червоний	Висота підлоги і вантаж	2	4000701810	
1	Червоний	Висота підлоги і вантаж - Опція машини з подвійним навантаженням	2	4000825580	
2	Синій	Максимальний тиск у шинах - Навантаження на колесо	4	4000558630	
3	Інше	Комерційна назва	1	4000558170	4000558180
3	Інше	Комерційна назва-Білий	1	4000558200	4000558210
4	Інше	500 x 100 Логотип HAULOTTE®Світла машина	1	307P217080	
4	Інше	500 x 100 Логотип HAULOTTE®Темна машина	1	307P224740	
4	Інше	500 x 100 Логотип HAULOTTE®Червона машина	1	307P220360	
5	Інше	820 x 130 Логотип HAULOTTE®Світла машина	1	307P217230	
5	Інше	820 x 130 Логотип HAULOTTE®Темна машина	1	3078224930	
5	Інше	820 x 130 Логотип HAULOTTE®Червона машина	1	3078224920	
6	Інше	Заводська табличка виробника	1	4000700160	
8	Інше	Акустична потужність 104 Db	1	Тільки для CE : 3078148700	
9	Інше	Керування рухами - Напрямна ЗЕЛЕНА стрілка	3	3078143930	
10	Інше	Керування рухами - Напрямна ЧЕРВОНА стрілка	3	3078143940	
11	Інше	Місце кріплення захисного спорядження - Кріплення захисного спорядження обов'язкове	9	307P216290	
12	Інше	Ризик для обладнання - Жовта і чорна клейка стрічка	4	4000421700	
14	Червоний	Розчавлення тіла - Блокувальний штифт	1	4000027080	
15	Інше	Змащування опорно-поворотного пристрою	1	4000025160	
16	Інше	Високий і низький рівень оливи	1	307P221060	
17	Червоний	Розчавлення тіла - Не паркуватися	3	4000024800	
18	Оранжевий	Ушкодження рук - Защемлення рук	2	4000024890	
19	Інше	Прочитати посібник з експлуатації	2	4000025140	

В - Ознайомлення

Позначення	Колір	Опис	Кількість	HA26 RTJ O	HA26 RTJ PRO
20	Червоний	Правила експлуатації	1	Німецькою (Стандарт CE) : 307P222730 Англійською (Стандарти CE і AS) : 307P222740 Корейською (Стандарт CE) : 4000618590 Хорватською (Стандарт CE) : 4000360810 Данською (Стандарт CE) : 307P222760 Іспанською (Стандарт CE) : 307P222770 Естонською (Стандарт CE) : 4000360870 Фінською (Стандарт CE) : 307P222780 Французькою (Стандарт CE) : 3078149030 Грецькою (Стандарт CE) : 4000561810 Нідерландською (Стандарт CE) : 307P222790 Угорською (Стандарт CE) : 4000360890 Італійською (Стандарт CE) : 307P222800 Японською (Стандарт CE) : 4000359830 Латиською (Стандарт CE) : 4000359840 Литовською (Стандарт CE) : 4000359850 Норвезькою (Стандарт CE) : 4000359900 Польською (Стандарт CE) : 4000359860 Португальською (Стандарт CE) : 307P222810 Румунською (Стандарт CE) : 4000359870 Словацькою (Стандарт CE) : 4000359880 Словенською (Стандарт CE) : 4000359890 Шведською (Стандарт CE) : 307P222820	
22	Оранжевий	Розчавлення тіла - не ставити ногу	4	4000027090	
23	Червоний	Розчавлення тіла - Напрямок пересування	1	4000024690	
24	Червоний	Небезпека враження електричним струмом	2	Тільки для CE : 4000025070 Тільки для AS : 4000227500	
25	Червоний	Розчавлення тіла - Закриття поручня	1	4000025080	
26	Червоний	Небезпека враження електричним струмом - Маса зварювання	CE : 1 AS : 2	4000027100	
27	Інше	Перевірка нахилу	1	4000027110	
28	Інше	Не міняти місцями	1	4000504670	
32	Синій	Точка кріплення для буксирування	6	4000027310	
33	Синій	Точка кріплення для піднімання	4	4000027330	
34	Червоний	Ризик враження електричним струмом - Викид води	1	Тільки для CE : 4000025130	
36	Червоний	Розчавлення тіла - Аварійне опускання	1	Тільки для AS : 4000027460	
37	Червоний	Ризики вибуху	1	4000027370	
38	Оранжевий	Ушкодження рук - Теплові опіки	1	4000027450	
40	Оранжевий	Ушкодження рук - Затягування	1	4000027430	
41	Жовтий	Поворотна база	1	3078151730	
47	Синій	Індикація - Пояснення - LOW SULFUR - Тільки для Tier IV	1	307P232480	
49	Синій	Акумулятор +	1	4000071960	
50	Синій	Акумулятор -	1	4000071970	
68	Інше	Висота під час транспортування	1	4000564190	
78	Інше	QR-код ( https://www.e.technical-information.com)	1	4001089310	
82	Інше	Регенерація сажевого фільтра для дизельного палива (Лише для двигунів STAGE V)	1	Лише для стандарту CE 4001075370	
200	Інше	Вироблено в Європі	1	Тільки для CE : 4000137690	
201	Червоний	Обов'язкове використання захисного спорядження	2	Лише для стандарту AS : 4000275670	

В - Ознайомлення

Стандарти CE і AS

Позначення	Колір	Опис	Кількість	HA26 RTJ O SW	HA26 RTJ PRO SW
1	Червоний	Висота підлоги і вантаж - Машина звичайного завантаження	2	4000825430	
1	Червоний	Висота підлоги і вантаж - Машина подвійного завантаження	2	4000825440	
2	Синій	Максимальний тиск у шинах - Навантаження на колесо	4	4000558630	
3	Інше	Комерційна назва	1	4000558170	4000558180
3	Інше	Комерційна назва-Білий	1	4000558200	4000558210
4	Інше	500 x 100 Логотип HAULOTTE®Світла машина	1	307P217080	
4	Інше	500 x 100 Логотип HAULOTTE®Темна машина	1	307P224740	
4	Інше	500 x 100 Логотип HAULOTTE®Червона машина	1	307P220360	
5	Інше	820 x 130 Логотип HAULOTTE®Світла машина	1	307P217230	
5	Інше	820 x 130 Логотип HAULOTTE®Темна машина	1	3078224930	
5	Інше	820 x 130 Логотип HAULOTTE®Червона машина	1	3078224920	
6	Інше	Заводська табличка виробника	1	4000700160	
8	Інше	Акустична потужність 104 Db	1	Тільки для CE : 3078148700	
9	Інше	Керування рухами - Напрямна ЗЕЛЕНА стрілка	3	3078143930	
10	Інше	Керування рухами - Напрямна ЧЕРВОНА стрілка	3	3078143940	
11	Інше	Місце кріплення захисного спорядження - Кріплення захисного спорядження обов'язкове	9	307P216290	
12	Інше	Ризик для обладнання - Жовта і чорна клейка стрічка	4	4000421700	
14	Червоний	Розчавлення тіла - Блокувальний штифт	1	4000027080	
15	Інше	Змащування опорно-поворотного пристрою	1	4000025160	
16	Інше	Високий і низький рівень оливи	1	307P221060	
17	Червоний	Розчавлення тіла - Не паркуватися	3	4000024800	
18	Оранжевий	Ушкодження рук - Защемлення рук	2	4000024890	
19	Інше	Прочитати посібник з експлуатації	2	4000025140	

B - Ознайомлення

Позначення	Колір	Опис	Кількість	HA26 RTJ O SW	HA26 RTJ PRO SW
20	Червоний	Правила експлуатації	1	Німецькою (Стандарт CE) : 307P222730 Англійською (Стандарти CE і AS) : 307P222740 Корейською (Стандарт CE) : 4000618590 Хорватською (Стандарт CE) : 4000360810 Данською (Стандарт CE) : 307P222760 Іспанською (Стандарт CE) : 307P222770 Естонською (Стандарт CE) : 4000360870 Фінською (Стандарт CE) : 307P222780 Французькою (Стандарт CE) : 3078149030 Грецькою (Стандарт CE) : 4000561810 Нідерландською (Стандарт CE) : 307P222790 Угорською (Стандарт CE) : 4000360890 Італійською (Стандарт CE) : 307P222800 Японською (Стандарт CE) : 4000359830 Латиською (Стандарт CE) : 4000359840 Литовською (Стандарт CE) : 4000359850 Норвезькою (Стандарт CE) : 4000359900 Польською (Стандарт CE) : 4000359860 Португальською (Стандарт CE) : 307P222810 Румунською (Стандарт CE) : 4000359870 Словацькою (Стандарт CE) : 4000359880 Словенською (Стандарт CE) : 4000359890 Шведською (Стандарт CE) : 307P222820	
22	Оранжевий	Розчавлення тіла - не ставити ногу	4	4000027090	
23	Червоний	Розчавлення тіла - Напрям пересування	1	4000024690	
24	Червоний	Небезпека враження електричним струмом	2	Тільки для CE : 4000025070 Тільки для AS : 4000227500	
25	Червоний	Розчавлення тіла - Закриття поручня	1	4000025080	
26	Червоний	Небезпека враження електричним струмом - Маса зварювання	CE : 1 AS : 2	4000027100	
27	Інше	Перевірка нахилу	1	4000027110	
28	Інше	Не міняти місцями	1	4000504670	
32	Синій	Точка кріплення для буксирування	4	4000027310	
33	Синій	Точка кріплення для піднімання	4	4000027330	
34	Червоний	Ризик враження електричним струмом - Викид води	1	Тільки для CE : 4000025130	
36	Червоний	Розчавлення тіла - Аварійне опускання	1	Тільки для AS : 4000027460	
37	Червоний	Ризики вибуху	1	4000027370	
38	Оранжевий	Ушкодження рук - Теплові опіки	1	4000027450	
40	Оранжевий	Ушкодження рук - Затягування	1	4000027430	
41	Жовтий	Поворотна база	1	3078151730	
47	Синій	Індикація - Пояснення - LOW SULFUR - Тільки для Tier IV	1	307P232480	
49	Синій	Акумулятор +	1	4000071960	
50	Синій	Акумулятор -	1	4000071970	
68	Інше	Висота підчас транспортування	1	4000564190	
78	Інше	QR-код ( https://www.e.technical-information.com)	1	4001089310	
82	Інше	Регенерація сажового фільтра для дизельного палива (Лише для двигунів STAGE V)	1	Лише для стандарту CE 4001075370	
200	Інше	Вироблено в Європі	1	Тільки для CE : 4000137690	
201	Червоний	Обов'язкове використання захисного спорядження	2	Лише для стандарту AS : 4000275670	

В. Ознайомлення

Стандарт EAC - 4000558120 D

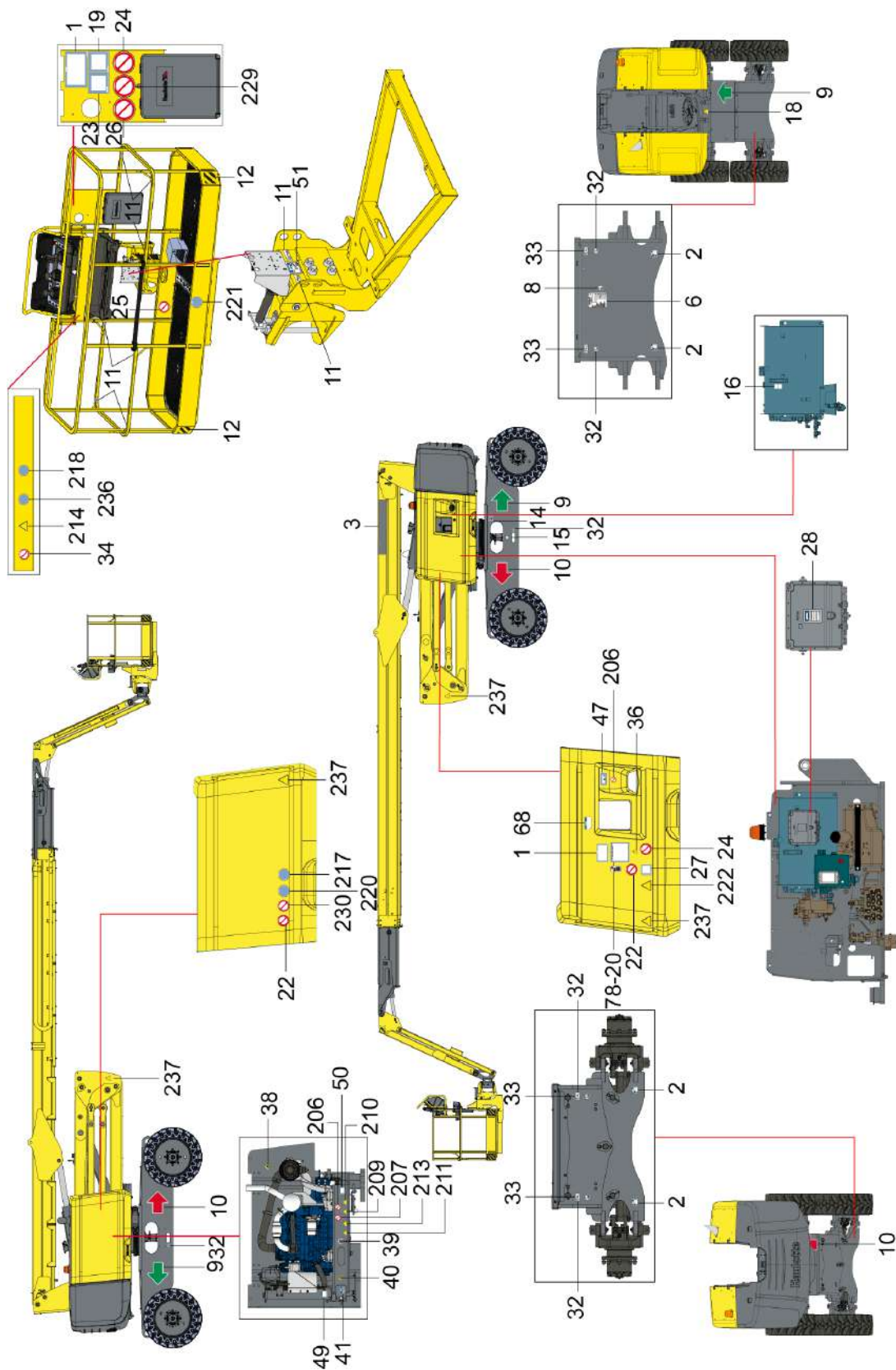

B - Ознайомлення

Стандарт ЕАС

Позначення	Колір	Опис	Кількість	HA26 RTJ O	HA26 RTJ PRO
1	Червоний	Висота підлоги і вантаж	2	4000558660	
1	Червоний	Висота підлоги і вантаж - Опція машини з подвійним навантаженням	2	4000637440	
2	Синій	Максимальний тиск у шинах - Навантаження на колесо	4	4000558630	
3	Інше	Комерційна назва	1	4000558170	4000558180
3	Інше	Комерційна назва-Білий	1	4000558200	4000558210
6	Інше	Заводська табличка виробника	1	Для Російського митного союзу : 4000278870 Для України : 307P227830	
8	Інше	Акустична потужність 104 Db	1	3078148700	
9	Інше	Керування рухами - Напрямна ЗЕЛЕНА стрілка	3	3078143930	
10	Інше	Керування рухами - Напрямна ЧЕРВОНА стрілка	3	3078143940	
11	Інше	Місце кріплення захисного спорядження - Кріплення захисного спорядження обов'язкове	9	307P226710	
12	Інше	Ризик для обладнання - Жовта і чорна клейка стрічка	4	4000421700	
14	Червоний	Розчавлення тіла - Блокувальний штифт	1	307P227810	
15	Інше	Змащування опорно-поворотного пристрою	1	307P227020	
16	Інше	Високий і низький рівень оливи	1	307P221060	
18	Оранжевий	Ушкодження рук - Защемлення рук	1	307P227660	
19	Інше	Прочитати посібник з експлуатації	1	Для Російського митного союзу : 307P227190 Для України : 307P227840	
20	Червоний	Правила експлуатації - Горизонтальна	1	Для Російського митного союзу : 4000359920 Для України : 4000359910	
22	Оранжевий	Розчавлення тіла - не ставити ногу	2	307P227010	
23	Червоний	Розчавлення тіла - Напрям пересування	1	307P227040	
24	Червоний	Небезпека враження електричним струмом	2	307P226960	
25	Червоний	Розчавлення тіла - Закриття поручня	1	307P226950	
26	Червоний	Небезпека враження електричним струмом - Маса зварювання	1	307P226970	
27	Інше	Перевірка нахилу	1	Для Російського митного союзу : 307P227060 Для України : 307P227870	
28	Інше	Не міняти місцями	1	4000504670	
32	Синій	Точка кріплення для буксирування	6	4000135970	
33	Синій	Точка кріплення для піднімання	4	4000135960	
34	Червоний	Ризик враження електричним струмом - Викид води	1	307P226780	
36	Червоний	Розчавлення тіла - Аварійне опускання	1	4000014290	
38	Оранжевий	Ушкодження рук - Теплові опіки	1	4000200810	
39	Інше	Олива CJ 4 (якщо машина обладнана)	1	4000318680	
40	Оранжевий	Ушкодження рук - Затягування	1	307P226940	
41	Жовтий	Поворотна база	1	307P215290	
47	Синій	Індикація - Пояснення - LOW SULFUR - Тільки для Tier IV	1	Для Росії : 4000416640 Для України : 4000416650	
49	Синій	Акумулятор +	1	4000071960	

В - Ознайомлення

Позначення	Колір	Опис	Кількість	HA26 RTJ O	HA26 RTJ PRO
50	Синій	Акумулятор -	1	4000071970	
68	Інше	Висота підчас транспортування	1	4000564190	
78	Інше	QR-код ( https://www.e.technical-information.com)	1	4001089310	
206	Інше	Заборонено використання відкритого полум'я	2	307P226750	
207	Інше	Курити заборонено	1	307P226760	
209	Інше	Небезпека для акумулятора	1	307P226790	
210	Інше	Небезпека виникнення пожежі	1	307P226800	
211	Інше	Небезпека враження електричним струмом	1	307P226810	
213	Інше	Небезпека корозії	1	307P226830	
214	Інше	Небезпека бокової нестійкості H41	1	307P226930	
217	Інше	Увага! Надягніть окуляри	1	307P227460	
218	Синій	Обов'язкове використання захисної каски	1	307P226680	
220	Інше	Обов'язковий захист рук	1	307P227490	
221	Інше	Обов'язковий прохід	1	307P227510	
222	Інше	Небезпека бокової нестійкості H87	1	307P227680	
229	Інше	Не спускайтесь ухилом на великій швидкості	1	4000275680	
230	Інше	В'їзд заборонено	1	307P227560	
236	Синій	Увага! Надягніть окуляри	1	307P226670	
237	Жовтий	Розчавлення тіла	3	307P227670	

B - Ознайомлення

Стандарт ЕАС

Позначення	Колір	Опис	Кількість	HA26 RTJ O SW	HA26 RTJ PRO SW
1	Червоний	Висота підлоги і вантаж - Машина звичайного завантаження	2	4000637040	
1	Червоний	Висота підлоги і вантаж - Машина подвійного завантаження	2	4000641350	
2	Синій	Максимальний тиск у шинах - Навантаження на колесо	4	4000558630	
3	Інше	Комерційна назва	1	4000558170	4000558180
3	Інше	Комерційна назва-Білий	1	4000558200	4000558210
6	Інше	Заводська табличка виробника	1	Для Російського митного союзу : 4000278870 Для України : 307P227830	
8	Інше	Акустична потужність 104 Db	1	3078148700	
9	Інше	Керування рухами - Напрямна ЗЕЛЕНА стрілка	3	3078143930	
10	Інше	Керування рухами - Напрямна ЧЕРВОНА стрілка	3	3078143940	
11	Інше	Місце кріплення захисного спорядження - Кріплення захисного спорядження обов'язкове	9	307P226710	
12	Інше	Ризик для обладнання - Жовта і чорна клейка стрічка	4	4000421700	
14	Червоний	Розчавлення тіла - Блокувальний штифт	1	307P227810	
15	Інше	Змашування опорно-поворотного пристрою	1	307P227020	
16	Інше	Високий і низький рівень оливи	1	307P221060	
18	Оранжевий	Ушкодження рук - Защемлення рук	1	307P227660	
19	Інше	Прочитати посібник з експлуатації	1	Для Російського митного союзу : 307P227190 Для України : 307P227840	
20	Червоний	Правила експлуатації - Горизонтальна	1	Для Російського митного союзу : 4000359920 Для України : 4000359910	
22	Оранжевий	Розчавлення тіла - не ставити ногу	2	307P227010	
23	Червоний	Розчавлення тіла - Напрям пересування	1	307P227040	
24	Червоний	Небезпека враження електричним струмом	2	307P226960	
25	Червоний	Розчавлення тіла - Закриття поручня	1	307P226950	
26	Червоний	Небезпека враження електричним струмом - Маса зварювання	1	307P226970	
27	Інше	Перевірка нахилу	1	Для Російського митного союзу : 307P227060 Для України : 307P227870	
28	Інше	Не міняти місцями	1	4000504670	
32	Синій	Точка кріплення для буксирування	6	4000135970	
33	Синій	Точка кріплення для піднімання	4	4000135960	
34	Червоний	Ризик враження електричним струмом - Викид води	1	307P226780	
36	Червоний	Розчавлення тіла - Аварійне опускання	1	4000014290	
38	Оранжевий	Ушкодження рук - Теплові опіки	1	4000200810	
39	Інше	Олива CJ 4 (якщо машина обладнана)	1	4000318680	
40	Оранжевий	Ушкодження рук - Затягування	1	307P226940	
41	Жовтий	Поворотна база	1	307P215290	
47	Синій	Індикація - Пояснення - LOW SULFUR - Тільки для Tier IV	1	Для Росії : 4000416640 Для України : 4000416650	

В - Ознайомлення

Позначення	Колір	Опис	Кількість	HA26 RTJ O SW	HA26 RTJ PRO SW
49	Синій	Акумулятор +	1		4000071960
50	Синій	Акумулятор -	1		4000071970
68	Інше	Висота підчас транспортування	1		4000564190
78	Інше	QR-код ( https://www.e.technical-information.com)	1		4001089310
206	Інше	Заборонено використання відкритого полум'я	2		307P226750
207	Інше	Курити заборонено	1		307P226760
209	Інше	Небезпека для акумулятора	1		307P226790
210	Інше	Небезпека виникнення пожежі	1		307P226800
211	Інше	Небезпека враження електричним струмом	1		307P226810
213	Інше	Небезпека корозії	1		307P226830
214	Інше	Небезпека бокової нестійкості H41	1		307P226930
217	Інше	Увага! Надягніть окуляри	1		307P227460
218	Синій	Обов'язкове використання захисної каски	1		307P226680
220	Інше	Обов'язковий захист рук	1		307P227490
221	Інше	Обов'язковий прохід	1		307P227510
222	Інше	Небезпека бокової нестійкості H87	1		307P227680
229	Інше	Не спускайтесь ухилом на великій швидкості	1		4000275680
230	Інше	В'їзд заборонено	1		307P227560
236	Синій	Увага! Надягніть окуляри	1		307P226670
237	Жовтий	Розчавлення тіла	3		307P227670

В. Ознайомлення

Стандарти ANSI і CSA - 4000558140 F

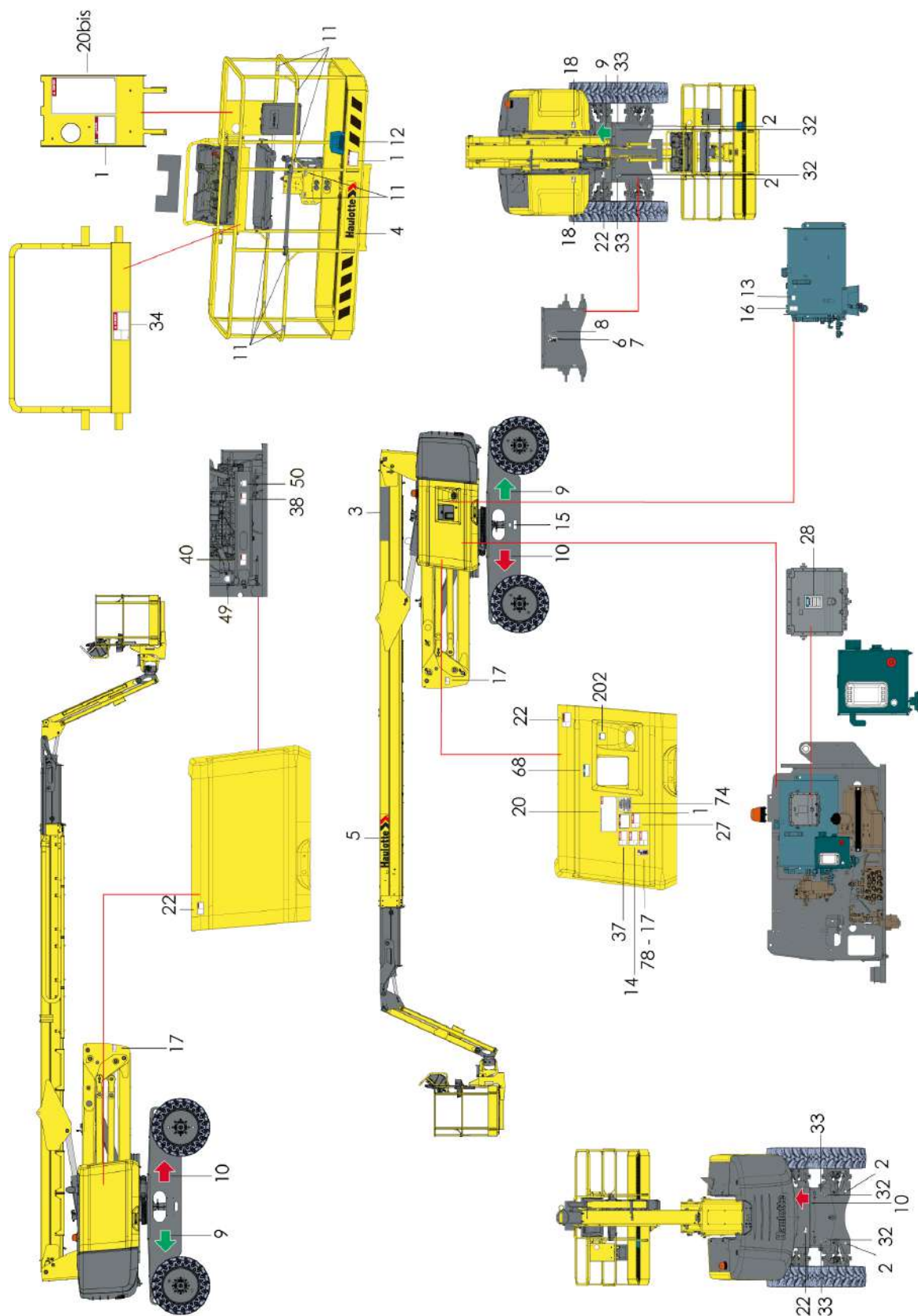

B - Ознайомлення

Стандарти ANSI і CSA

Позначення	Колір	Опис	Кількість	HA80 RTJ O	HA80 RTJ PRO
1	Червоний	Висота підлоги і вантаж	3	4000701810	
2	Синій	Максимальний тиск у шинах - Навантаження на колесо	4	4000558630	
3	Інше	Комерційна назва	1	4000558360	4000558370
3	Інше	Комерційна назва-Білий	1	4000558390	4000558400
4	Інше	500 x 100 Логотип HAULOTTE®Світла машина	1	307P217080	
4	Інше	500 x 100 Логотип HAULOTTE®Темна машина	1	307P224740	
4	Інше	500 x 100 Логотип HAULOTTE®Червона машина	1	307P220360	
5	Інше	820 x 130 Логотип HAULOTTE®Світла машина	1	307P217230	
5	Інше	820 x 130 Логотип HAULOTTE®Темна машина	1	3078224930	
5	Інше	820 x 130 Логотип HAULOTTE®Червона машина	1	3078224920	
6	Інше	Заводська табличка виробника	1	4000700170	
9	Інше	Керування рухами - Напрямна ЗЕЛЕНА стрілка	3	3078143930	
10	Інше	Керування рухами - Напрямна ЧЕРВОНА стрілка	3	3078143940	
11	Інше	Місце кріплення захисного спорядження - Кріплення захисного спорядження обов'язкове	9	307P216290	
12	Інше	Ризик для обладнання - Жовта і чорна клейка стрічка	4	4000421700	
14	Червоний	Розчавлення тіла - Блокувальний штифт	1	Англійською : 4000024830 Французькою : 4000068080 Іспанською : 4000086510	
15	Інше	Змащування опорно-поворотного пристрою	1	4000025160	
16	Інше	Високий і низький рівень оливи	1	307P221060	
17	Червоний	Розчавлення тіла - Не паркуватися	3	Англійською : 4000024640 Французькою : 4000067680 Іспанською : 4000086460	
18	Оранжевий	Ушкодження рук - Защемлення рук	2	Англійською : 4000024770 Французькою : 4000067710 Іспанською : 4000086490	
20bis	Червоний	Правила експлуатації-Вертикальна	1	Англійською : 4000027570 Французькою : 4000068880 Іспанською : 4000086640	
22	Оранжевий	Розчавлення тіла - не ставити ногу	2	Англійською : 4000024840 Французькою : 4000068180 Іспанською : 4000086610	
27	Інше	Перевірка нахилу	1	Англійською : 4000024860 Французькою : 4000068090 Іспанською : 4000086520	
28	Інше	Не міняти місцями	1	4000504670	
32	Синій	Точка кріплення для буксирування	6	4000027310	
33	Синій	Точка кріплення для піднімання	4	4000027330	
34	Червоний	Ризик враження електричним струмом - Викид води	1	Англійською : 4000024810 Французькою : 4000068160 Іспанською : 4000086590	

В - Ознайомлення

Позначення	Колір	Опис	Кількість	HA80 RTJ O	HA80 RTJ PRO
37	Червоний	Ризик вибуху	1	Англійською : 4000025010 Французькою : 4000068130 Іспанською : 4000086560	
38	Оранжевий	Ушкодження рук - Теплові опіки	1	Англійською : 4000025040 Французькою : 4000068110 Іспанською : 4000086540	
39	Синій	Моторна олива - CJ-4	1	4000019700	
40	Оранжевий	Ушкодження рук - Затягування	1	Англійською : 4000025020 Французькою : 4000068100 Іспанською : 4000086530	
41	Жовтий	Поворотна база	1	3078151730	
47	Синій	Індикація - Пояснення - LOW SULFUR - Тільки для Tier IV	1	307P232480	
49	Синій	Акумулятор +	1	4000071960	
50	Синій	Акумулятор -	1	4000071970	
68	Інше	Висота підчас транспортування	1	4000564190	
74	Інше	Попередження для Каліфорнії - P65	1	4001026850	
78	Інше	QR-код ( https://www.e.technical-information.com)	1	4001089310	
202	Інше	Лише дизель	2	4000201430	

C - Перевірка перед введенням в експлуатацію

1 - Рекомендації

Менеджер компанії, відповідальний за введення машини в експлуатацію, повинен слідкувати за тим, щоб машина могла виконувати необхідну роботу, тобто, щоб машина могла здійснювати операції у повній безпеці та у відповідності до цього посібника з експлуатації. Всі керівники підприємства, відповідальні за операторів машин, повинні знати чинні місцеві норми та правила країни, в якій буде експлуатуватися машина, а також забезпечувати їх виконання.

Перед будь-яким використанням машини ознайомтеся з попередніми розділами. Переконайтеся, що вам зрозумілі такі розділи :

- Правила техніки безпеки.
- Відповідальність оператора.
- Опис і принцип роботи машини.

2 - Оцінка робочої зони

Перед виконанням будь-яких операцій необхідно переконатися в тому, що машина відповідає виконуваній роботі та робочому середовищу :

- Виконайте розширену перевірку на місці, щоб ідентифікувати всі потенційні ризики в робочій зоні.
- Вживте всіх необхідних заходів, щоб уникнути зіткнень з іншими транспортними засобами в робочій зоні.

Переконайтеся, :

- Метеорологічні умови (вітер, дощ) дозволяють використовувати машину.
- Поверхня землі витримує машину і не була пошкоджена внаслідок несприятливих метеорологічних умов.
- Переконайтеся в тому, що отримані всі необхідні дозволи для роботи з машиною на відповідному об'єкті (наприклад: хімічні заводи).
- Визначте план порятунку для всіх ризиків, в тому числі ризиків падіння та заземлення.

C - Перевірка перед введенням в експлуатацію

3 - Перевірки і функціональні випробування

3.1 - Щоденна перевірка

Кожного дня, перед початком нової робочої зміни і після кожної заміни оператора машина має пройти візуальну перевірку та функціональне випробування.



- Заборонено користуватися пошкодженою корзиною або в разі виявлення несправності.
- Якщо під час огляду навпроти якогось елемента ставиться позначка в клітинці "Ні", про таку машину треба повідомити та вилучити її з експлуатації.
- Не використовуйте машину, доки всі її складові частини не будуть відрегульовані й визнані безпечними для роботи.

У разі послаблення кріплень деталей див. таблицю значень моментів затягування в посібнику з технічного обслуговування.

У разі виявлення витоків замініть деталі перед використанням.

У разі наявності деформацій конструкційних елементів (тріщин, розламів зварних швів, облуплення фарби) замініть ці деталі перед використанням.



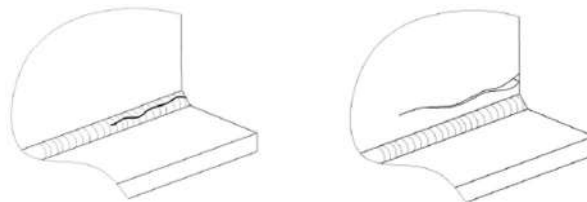





Приклади розламів зварних швів



Радимо щоденно заповняти й архівувати ці формуляри.

Кожна дія ілюструється у звіті про результати перевірки відповідно до таких символів.















Використовуйте детальну програму, викладену нижче.

	Зливання		Промасщення-Змащування		Затягування
	Рівень		Систематична заміна		Функціональні налаштування / Контроль / Чищення
	Візуальна перевірка		Перевірка випробуванням		

Серійний номер :	Модель : Підпис :
Відпрацьовані години :	
Номер договору з HAULOTTE Services® :	
Номер запису й виконання робіт :	
Дата :	
Назва :	



















C - Перевірка перед введенням в експлуатацію

Шарнірні та телескопічні термopідйомники

	Сторінка або відповідна процедура	Щоденно	OK	NOK	Усунуто	Коментарі
Вузол шасі : Колеса, редуктори, система керування та колісні цапфи						
Перевірити стан коліс і шин						
Теплові двигуни						
Перевірте рівень палива (Долити в разі необхідності)						
Перевірити рівень моторної оливи (Долити в разі необхідності)						
Перевірити відсутність витоків на елементах двигуна (двигун, шланги, радіатор)						
Перевірити стан акумулятора						
Перевірте рівень рідини в системі охолодження (Долити в разі необхідності)						
Перевірити контур LPG (Якщо обладнано)						
Перевірити функціонування механізму блокування бака двигуна						
Поворотна рама						
Перевірити роботу системи блокування поворотної рами						
Гідравлічна система: олива, фільтри, шланги						
Перевірити рівень гідравлічної оливи (Долити в разі необхідності ; Машина в складеному положенні)						
Перевірте індикатор забруднення гідравлічного фільтра високого тиску (замінити в разі забруднення)						
Перевірити наявність витоків, деформацій чи пошкоджень шлангів, блоків і насосів, муфт, гідроциліндрів, бака						
Платформа						
Упевнитися, що дверцята або розсувне бильце розроблені для автоматичного повернення у закриті та заблоковане положення						
Перевірити наявність тріщин або пошкоджень у точках кріплення захисного спорядження						

C - Перевірка перед введенням в експлуатацію

Шарнірні та телескопічні термopідйомники

	Сторінка або відповідна процедура	Щоденно	OK	NOK	Усунуто	Коментарі
Загальна інформація						
Перевірити наявність, чистоту й розбірливість таблички виробника, наклейок з техніки безпеки, посібників з експлуатації та технічного обслуговування						
Перевірити чистоту й розбірливість пультів керування						
Перевірити закриття й блокування захисних панелей (шасі, башти, верхнього пульта)						
Перевірити справність джгутів, кабелів і електричних з'єднувачів						
Перевірити наявність сторонніх шумів і уривчастих рухів						
Перевірити наявність видимих пошкоджень чи слідів зносу						
Перевірити наявність тріщин, розламів зварних швів та облуплення фарби на конструкції						
Перевірити наявність усіх різьбових кріплень і їхній стан						
Перевірити наявність деформацій, тріщин, розламів осьових упорів, кілець і осей						
Перевірити наявність сторонніх предметів у шарнірних з'єднаннях і зсувних елементах						
Запобіжні пристрої						
Перевірити роботу органів керування на верхньому й нижньому пультах: джойстиків, вимикачів, сенсорних кнопок, звукового сигналу, аварійної зупинки, екранів та індикаторів						
Перевірити роботу візуальних та звукових аварійних сигналів						
Перевірити роботу системи контролю нахилу						
Перевірити роботу системи екстреного опускання						
Перевірте роботу системи блокування осі						
Перевірити роботу системи контролю навантаження (візуальний аварійний сигнал на пультах керування)						
Перевірити роботу Activ Shield Bar (Якщо обладнано)						

C - Перевірка перед введенням в експлуатацію

4 - Функціональний контроль безпеки

Для захисту оператора і машини системи безпеки блокують будь-який рух машини, який суперечить її робочим обмеженням. Коли системи безпеки активовані, машина є непорушною, будь-який додатковий рух блокується.

Оператор повинен бути ознайомлений з цією технологією і розуміти, що в таких випадках ідеться не про несправність, а про те, що машина досягла своїх робочих обмежень.

Підйомники обладнані двома пультами керування, які дозволяють операторам користуватися машиною в повній безпеці. На нижньому пульті керування знаходиться допоміжний пристрій (система Overriding), для аварійного рятування людей з корзини.

Наступна перевірка містить опис використання машини та необхідних спеціальних органів керування.

Щодо розташування й опису цих органів керування :  див. підрозділи В 3.2 і D 2 - про нижній пульт керування та В 3.3 і D 3 - про верхній пульт керування.

4.1 - ОПЕРАЦІЇ З КНОПКАМИ АВАРІЙНОЇ ЗУПИНКИ

Кнопка аварійної зупинки на нижньому пульті керування

Крок	Дія
1	Відтисніть кнопку аварійної зупинки (9) на нижньому пульті керування.
2	Встановіть ключ-перемикач (22) на нижньому пульті керування в положення 
3	Вмикається світлодіод (10) на нижньому пульті керування
4	Запустіть двигун, натиснувши на кнопку запуску двигуна (16) .
5	Натисніть на кнопку аварійної зупинки (9) .
6	Переконайтеся, що двигун зупинився.
7	Переконайтеся, що всі рухи заблоковано.

Кнопка аварійної зупинки на верхньому пульті керування

Крок	Дія
1	Відтисніть кнопку аварійної зупинки (9) на нижньому пульті керування.
2	Встановіть ключ-перемикач (22) на нижньому пульті керування в положення 
3	Відтисніть кнопку аварійної зупинки (46) на верхньому пульті керування.
4	Вмикається світлодіод (13) на нижньому пульті керування
5	Запустіть двигун з корзини за допомогою перемикача запуску/зупинки двигуна (230) .
6	Натисніть кнопку аварійної зупинки (46) на верхньому пульті керування.
7	Переконайтеся, що двигун зупинився.
8	Переконайтеся, що всі рухи заблоковано.

C - Перевірка перед введенням в експлуатацію

4.2 - АКТИВАЦІЯ ОРГАНІВ КЕРУВАННЯ

Перемикач активації повинен бути увімкнений для розблокування усіх рухів.

Система ключа-перемикача активації залежить від конфігурації машини та передбачає наявність одного з таких елементів :

- Кнопка на джойстику пульта керування на платформі (якщо обладнано).
- Педаль у корзині (Опція).
- Перемикач активації на нижньому пульті керування.

4.3 - ДАТЧИК НЕСПРАВНОСТІ

Машина обладнана вбудованою системою виявлення несправностей, яка вказує операторові на наявність збою в роботі.

Несправність визначається за допомогою коду несправності.

Код несправності відображається на нижньому пульті керування.

Залежно від типу несправності машина переходить у АВАРІЙНИЙ РЕЖИМ роботи, деякі рухи заблоковані з міркувань безпеки оператора.

Забороніть експлуатацію машини до усунення несправності.

4.3.1 - Перевірка індикаторів

На нижньому пульті керування

Крок	Дія
1	Відтисніть кнопку аварійної зупинки (46) на верхньому пульті керування.
2	Встановіть ключ-перемикач (22) на нижньому пульті керування в положення 
3	Переконайтеся, що після ввімкнення живлення індикатор (10, 13, 15, 19) миготить, а індикатор ACTIV'SCREEN світиться.

На верхньому пульті керування

Крок	Дія
1	Відтисніть кнопку аварійної зупинки (9) на нижньому пульті керування.
2	Встановіть ключ-перемикач (22) на нижньому пульті керування в положення 
3	Натисніть кнопку аварійної зупинки (46) на верхньому пульті керування, потім відтисніть її.
4	Переконайтеся, що індикатори (101 - 117) на дисплеї пульта керування миготять, коли вмикається живлення.

C - Перевірка перед введенням в експлуатацію

4.3.2 - Тестування звукових сигнальних пристроїв (зумерів)

На нижньому пульті керування

Крок	Дія
1	Відтисніть кнопки аварійної зупинки (9) на нижньому пульті керування та (46) на верхньому пульті керування.
2	Встановіть ключ-перемикач (22) на нижньому пульті керування в положення  .
3	Коли вмикається живлення, на землі та на платформі спрацьовують звукові попереджувальні пристрої.

4.4 - АВТОМАТИЧНА ЗУПИНКА ДВИГУНА

Двигун автоматично вимикається в таких випадках :

- Машина неактивна протягом 90 с.
- Не працює генератор змінного струму.
- Занадто висока температура двигуна.
- Занадто слабкий тиск оливи.
- Натиснуті кнопки аварійної зупинки.
- Машина вимкнута.

4.5 - СИСТЕМА ВИЯВЛЕННЯ ПЕРЕВАНТАЖЕННЯ

Якщо навантаження корзини (або платформи) перевищує максимальне допустиме навантаження, всі рухи блокуються з 2 пультів керування.

На верхньому і нижньому пультах керування оператор чує сигнал звукового попереджувального пристрою і бачить роботу індикаторів.

Щоб повернути машину в режим нормального використання, зменшіть вагу корзини, поки її навантаження не стане нижчим за максимально допустиме.

Щодня перевіряйте, чи спрацьовують індикатори в момент вмикання енергопостачання машини :

- Переконайтеся, що система перевантаження активована : Див. стан індикатора (15) на нижньому пульті керування та світлодіода (114) на верхньому пульті керування.
- Перевірте справність усіх звукових сигнальних пристроїв : Див. пункт Тестування звукових сигнальних пристроїв (зумерів).

Згідно з рекомендаціями цей пристрій підлягає періодичній перевірці Графік технічного обслуговування.

C - Перевірка перед введенням в експлуатацію

4.6 - КОЛИВАЛЬНА ВІСЬ (ЯКЩО ОБЛАДНАНО)

Для покращення ходових характеристик на пересіченій місцевості передня вісь обладнана коливальним механізмом. Коли виносна частина знаходиться в складеному стані, коливальний механізм розблокований для адаптації до нерівного ґрунту та підвищення стійкості. Коли виносна частина знаходиться в розкладеному положенні, запобіжний пристрій блокує коливальний механізм, щоб обмежити ризик перекидання.

Щоб переконатись у відсутності витоків у циліндрі коливального механізму та відповідних з'єднаннях, включно з гідравлічними шлангами, необхідно здійснити візуальну перевірку.

Періодична перевірка цього обладнання має здійснюватись у відповідності до рекомендацій, викладених у посібнику з технічного обслуговування.

4.7 - СИСТЕМА ОБМЕЖЕННЯ НАХИЛУ

З будь-якого пульта керування звуковий сигнальний пристрій повідомляє оператора, що машина не в складеному стані й знаходиться на схилі, кут якого перевищує допустимий.

ПРИМІТКА : ДАТЧИК НАХИЛУ АКТИВУЄТЬСЯ ЛИШЕ ТОДІ, КОЛИ МАШИНА НЕ ПЕРЕБУВАЄ В СКЛАДеноМУ СТАНІ.

Коли машина знаходиться на нахилі, що перевищує максимально дозволений, і машина не в складеному стані :

- Команди ПОСТУПАЛЬНОГО РУХУ і ПІДНІМАННЯ неактивні.

Швидкості опускання обмежені.

У цьому разі необхідно перевести машину в повністю складене положення, потім вирівняти машину горизонтально на пласкій поверхні перед здійсненням операцій піднімання.

Для перевірки горизонтальності датчика нахилу виконайте такі етапи :

Перевірте датчик нахилу

Крок	Дія
1	Відкрийте захисну панель правого відсіку (розташування на схемі складових частин) та знайдіть датчик нахилу (C28). Датчик нахилу розташований на опорі поворотної рами з правого боку від нижнього пульта керування.
2	Відтисніть дві кнопки E-Stop (9) на нижньому пульті керування і (46) на пульті в корзині.
3	Встановіть ключ-перемикач (22) на нижньому пульті керування в положення 
4	Запустіть двигун, натиснувши на кнопку запуску двигуна (16) .
5	Нахиліть вручну датчик (C28) і утримуйте його в такому положенні.
6	Переконайтеся, що лунає звуковий попереджувальний сигнал.

C - Перевірка перед введенням в експлуатацію

4.8 - ОБМЕЖЕННЯ ШВИДКОСТІ ПЕРЕСУВАННЯ

Перемикач швидкості пересування (45) на верхній панелі керування може увімкнути 2 велику або малу швидкість.

Усі швидкості пересування розблоковані, коли машина знаходиться у складеному положенні (положенні для транспортування). Швидкості пересування є пропорційними рухам шарнірної стріли (33). Підлаштуйте положення шарнірної стріли для покращення видимості під час руху машини.

Незалежно від положення перемикача швидкості пересування (45) на верхньому пульті керування швидкість руху машини обмежена в розкладеному положенні.

Щоденно перевіряйте обмеження швидкості, яке має складати не більше 1 km/h (0.6 mph), коли :

- Стріла піднята на понад 10° відносно горизонту.
- Стріла витягнута на понад 400 mm (16 in).
- Шарнірна стріла піднята на понад 2 m (6 ft 7 in) відносно горизонту.

4.9 - ВБУДОВАНА ЕЛЕКТРОНІКА

Машини оснащені спеціальним калькулятором, налаштованим на функції машини.

Не замінюйте комп'ютери на машинах, інакше параметри, налаштування та калібрування машини будуть втрачені.

C - Перевірка перед введенням в експлуатацію

4.10 - СИСТЕМА ВИБОРУ ПОТУЖНОСТІ

Машина устаткована перемикачем вантажопідйомності (250 kg (550 lbs) або 350 kg (770 lbs)). Якщо вибрано вантажопідйомність 350 kg (770 lbs), робоча зона автоматично обмежується.

Див.  Підрозділ В 4.2 - Робоча зона.

Щоденні перевірки :

- З нижньої панелі керування :
 - Увімкніть машину.
 - Відтисніть кнопки аварійної зупинки на нижніх панелях управління та платформі.
 - Запустіть двигун.
 - Встановіть машину на рівній поверхні, агрегати мають бути складеними, стріла повністю втягнута.
 - Переконайтеся, що перемикач навантаження (82) верхньої панелі керування перебуває в положенні 350 kg (770 lbs).
 - Загоряється світлодіодний індикатор (117) на дисплеї платформи.
- На верхній панелі керування :
 - Встановіть перемикач навантаження (82) на 350 kg (770 lbs).
 - Почніть висувати стрілу.
 - Вихід стріли припиняється автоматично, коли вмикається світлодіодний індикатор (113).
 - Піднімайте стрілу, поки індикатор (113) не згасне.
 - Повністю висувайте телескопічну стрілу.
 - Опустити стрілу. Опускання припиняється автоматично, індикатор (113) загоряється.
 - Втягніть телескопічний механізм.
 - Опустіть стрілу.
 - Індикатор гасне (113).

D - Правила експлуатації

1 - Експлуатація

1.1 - Вступ

Користуватися корзиною може лише персонал з відповідними підготовкою і допусками.

Перед використанням :

- Прочитайте, засвойте та виконуйте всі інструкції та заходи безпеки з цього посібника стосовно підйомника.
- Ознайомтеся з усіма застосовними місцевими нормами, переконайтеся, що зрозуміли їх і дотримуйтеся їхніх вимог.
- Ознайомтеся з машиною для забезпечення належного використання всіх органів керування й аварійних систем.



1.2 - Загальний опис

Усі машини обладнані :

- Верхній пульт керування.
- Нижнім пультом керування (Електроживлення допоміжного контура і система Overriding).
- Stop Emission System.

D - Правила експлуатації

1.3 - ФУНКЦІОНУВАННЯ НИЖЬОГО ПУЛЬТА КЕРУВАННЯ

- Вмикання та вимикання електроживлення машини здійснюється за допомогою ключа-перемикача активації пульта (22).
- Активація пульта керування здійснюється переведенням перемикача активації пульта (22) у потрібне положення  .
- Нижній пульт керування увімкнений і активний, лише коли :
 - Кнопки аварійної зупинки на всіх пультах не натиснуті (верхній і нижній пульти) (Деактивована).
 - Щоб увімкнути електроживлення машини, поверніть ключ-перемикач активації пульта (22) на нижньому пульті керування в положення нижнього пульта керування .
- Кнопка аварійної зупинки є на кожному пульті керування, у натиснутому положенні вона відповідає за блокування всіх рухів, включно з зупинкою двигуна (якщо обладнано).

ПРИМІТКА : НЕ ВІДКЛЮЧАЙТЕ МАШИНУ ВІД ГОЛОВНОГО ДЖЕРЕЛА ЕЛЕКТРОЖИВЛЕННЯ ЗА ДОПОМОГОЮ КНОПКИ АВАРІЙНОЇ ЗУПИНКИ(ВИКОРИСТОВУЙТЕ ЛИШЕ В ЕКСТРЕНИХ ВИПАДКАХ). ЩОБ ВІДКЛЮЧИТИ МАШИНУ ВІД ГОЛОВНОГО ДЖЕРЕЛА ЖИВЛЕННЯ, ВСТАНОВІТЬ КЛЮЧ-

ПЕРЕМИКАЧ АКТИВАЦІЇ ПУЛЬТА 22 В ПОЛОЖЕННЯ





- Наявна система активації (6) має бути активована, щоб дозволити один або кілька рухів. У разі натискання й утримання кнопки активації (кнопка (6)), вона деактивується, якщо протягом понад 8 секунд не відбувається активація одного або кількох рухів.
- З нижнього пульта керування можливі лише рухи піднімання, опускання і повороту платформи.
- Всі органи керування рухом автоматично повертаються на нейтраль, коли їх відпускають.
- У момент подачі напруги всі органи керування повинні бути на нейтралі (неактивовані).
- Кнопка активації / Керування аварійним агрегатом (6) :
 - Коли двигун працює перемикач (6) функціонує лише як педаль активації.
 - Коли двигун зупинений, перемикач (6) функціонує як педаль активації та активує аварійну систему (аварійний насос).
- Ручний режим : Нижній пульт керування є додатковим, він призначений для використання тільки в аварійних ситуаціях. Див. пункт  Підрозділ D 4.2 - Порятунок оператора в корзині.
- Перевірка органів керування відбувається автоматично в момент увімкнення електроживлення.

D - Правила експлуатації

- Натисніть на перемикач запуску двигуна (16), це призведе до запуску або зупинки двигуна.
- Звуковий сигнал (зумер) лунає за таких умов :
 - Перевірка в момент підключення до електроживлення.
 - Перевантаження.
 - Нахил при розгорнутій машині.
 - Перегрівання гідравлічної оливи.
 - Опція звукового сигналізатора рухів.
 - опція звукового сигналізатора пересування.
- Перевірка індикаторів (10), (13), (15) і (19) відбувається в момент підключення машини до електроживлення.

Для машин з бензиновими/газовими двигунами :

- Для вибору потрібного типу палива активуйте кнопки (18)  для бензину або (17)  для газу.

D - Правила експлуатації

1.4 - ФУНКЦІОНУВАННЯ ВЕРХНЬОГО ПУЛЬТА КЕРУВАННЯ

- Верхній пульт керування підключений до електроживлення, лише якщо :
 - Кнопки аварійної зупинки на всіх пультах не натиснуті (верхній і нижній пульти).
 - Щоб увімкнути машину, поверніть ключ-перемикач пульта керування (22) на нижньому пульта керування в положення пульта керування в корзині .
 - Система Overriding не активована.
- Для керування рухом несправний джойстик у розрахунок не береться. Якщо ця несправність усувається, рух знову дозволений.
- Кнопка аварійної зупинки є на кожному пульта керування, у натиснутому положенні вона відповідає за блокування всіх рухів, включно з зупинкою двигуна (якщо обладнано).

ПРИМІТКА : НЕ ВІДКЛЮЧАЙТЕ МАШИНУ ВІД ГОЛОВНОГО ДЖЕРЕЛА ЕЛЕКТРОЖИВЛЕННЯ ЗА ДОПОМОГОЮ КНОПКИ АВАРІЙНОЇ ЗУПИНКИ(ВИКОРИСТОВУЙТЕ ЛИШЕ В ЕКСТРЕНИХ ВИПАДКАХ). ЩОБ ВІДКЛЮЧИТИ МАШИНУ ВІД ГОЛОВНОГО ДЖЕРЕЛА ЖИВЛЕННЯ, ВСТАНОВІТЬ КЛЮЧ-

ПЕРЕМИКАЧ АКТИВАЦІЇ ПУЛЬТА (22) НА НИЖНЬОМУ ПУЛЬТІ КЕРУВАННЯ В ПОЛОЖЕННЯ .

- Педаль активації (C42) є в наявності. Якщо педаль активації утримується натиснутою понад 8 s без вибору руху, вона автоматично деактивується.

ПРИМІТКА : РЕКОМЕНДУЄТЬСЯ, ЩОБ ОПЕРАТОР ЗНИМАВ НОГУ З ПЕДАЛІ АКТИВАЦІЇ ПІСЛЯ ЗУПИНКИ РУХУ.

- Відпускання педалі активації під час руху зупиняє цей рух, та всі інші рухи теж не активні. Зупинка рухів відбувається поступово. Якщо педаль активації знову натискається протягом 0,5 s, рух поновлюється. Якщо педаль активації натискається недостатньо швидко (протягом + 0,5 s), рух не поновлюється. Він може розпочатися знову лише після переведення перемикача на нейтраль.
- Усі вимикачі й джойстики, які керують рухом, після відпускання автоматично повертаються на нейтраль.
- У момент вмикання електроживлення всі вимикачі й джойстики повинні бути на нейтралі.
- Натискання на педаль активації (C42) знову запускає машину, якщо її двигун був зупинений системою Stop Emission System після 90 s бездіяльності.
- Для машин з бензиновими/газовими двигунами : Вибір палива (бензин або газ) здійснюється переведенням вимикача (44) в потрібне положення.
- Стан вимикачів автоматично перевіряється в момент вмикання електроживлення машини і контролюється під час кожного запуску. Вимикачі можуть використовуватися лише після переходу на нейтраль.

D - Правила експлуатації

- Аварійний насос. ( Підрозділ D 4.1 - У разі несправності двигуна)
- Індикатори - Перевірка всіх світлодіодних індикаторів 101 - 117 відбувається в момент увімкнення електроживлення машини
- Звуковий сигнал (зумер) лунає за таких умов :
 - В момент вмикання живлення машини.
 - Перевантаження.
 - Машина в розкладеному положенні перебуває на схилі з ухилом, що перевищує допустимий.



Під час маневрування на ухилі :

- Під час пересування стріла завжди повинна знаходитися над задньою віссю в напрямі руху.
- Завжди орієнтуйте машину в напрямку ухилу.
- Завжди розташовуйте стрілу повністю втягнутою та складеною.
- Не спускайтесь ухилом на великій швидкості.
- Не пересувайтесь з великою швидкістю вузькими або захаращеними ділянками.

D - Правила експлуатації

2 - Нижній пульт керування

2.1 - Запуск і зупинка машини - Дизельний двигун

- Переконайтеся, що кнопки аварійної зупинки (9) на нижньому пульті керування і (46) на верхньому пульті керування не активовані.
- Поверніть ключ-перемикач активації пульта (22) в положення  для вибору нижнього пульта керування.
- Натисніть на перемикач запуску (16), щоб запустити двигун.
- Прогрійте двигун.

Щоб зупинити машину з нижнього пульта керування :

- Натисніть на перемикач запуску (16), щоб зупинити двигун.

- Поверніть ключ-перемикач активації (22) в положення ВІМК .
- Електроживлення відключене.

ПРИМІТКА : ЦЯ ОПЕРАЦІЯ ВІДКЛЮЧАЄ ЕЛЕКТРОЖИВЛЕННЯ МАШИНИ ТА Є НЕОБХІДНОЮ ДЛЯ УНИКНЕННЯ РОЗРЯДЖАННЯ АКУМУЛЯТОРА.

ПРИМІТКА : АКТИВ'SCREEN АВТОМАТИЧНО ПЕРЕМИКАЄТЬСЯ В РЕЖИМ ОЧІКУВАННЯ ПІСЛЯ ТРИВАЛОГО ПРОСТОЮ. ЩОБ УВІМКНУТИ АКТИВ'SCREEN ЗНОВУ, ПОВЕРНІТЬ ПЕРЕМИКАЧ ІЗ КЛЮЧЕМ У ПОЛОЖЕННЯ OFF, ПОТІМ ДОТРИМУЙТЕСЬ ПРОЦЕДУРИ ЗАПУСКУ.

D - Правила експлуатації

2.2 - Запуск і зупинка машини - Бензиновий/газовий двигун

- Відкрийте клапан газового балона (C140)
- Переконайтеся, що кнопка аварійної зупинки на нижньому пульті керування (9) не натиснута.
- Поверніть ключ-перемикач активації пульта (22) в положення  для вибору нижнього пульта керування.
- Натисніть на кнопку подачі газу пропан (17) для переходу на рідке паливо.
- Натисніть на перемикач запуску (16), щоб запустити двигун.
- Прогрійте двигун.

Щоб зупинити машину з нижнього пульта керування :

- Натисніть на перемикач запуску (16), щоб зупинити двигун.

- Поверніть ключ-перемикач активації (22) в положення ВІМК .

- Електроживлення відключене.
- Закрийте клапан газового балона (C140).

ПРИМІТКА : ЦЯ ОПЕРАЦІЯ ВІДКЛЮЧАЄ ЕЛЕКТРОЖИВЛЕННЯ МАШИНИ ТА Є НЕОБХІДНОЮ ДЛЯ УНИКНЕННЯ РОЗРЯДЖАННЯ АКУМУЛЯТОРА.



Якщо газовий балон порожній, двигун зупиняється. Натисніть на вимикач (18), щоб активувати подачу палива. Знову запустіть двигун.











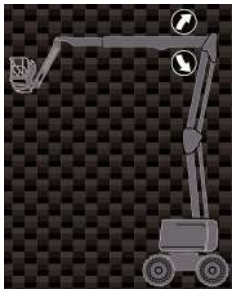



ПРИМІТКА : АКТИВ'SCREEN АВТОМАТИЧНО ПЕРЕМИКАЄТЬСЯ В РЕЖИМ ОЧІКУВАННЯ ПІСЛЯ ТРИВАЛОГО ПРОСТОЮ. ЩОБ УВІМКНУТИ АКТИВ'SCREEN ЗНОВУ, ПОВЕРНІТЬ ПЕРЕМИКАЧ ІЗ КЛЮЧЕМ У ПОЛОЖЕННЯ OFF, ПОТІМ ДОТРИМУЙТЕСЬ ПРОЦЕДУРИ ЗАПУСКУ.

D - Правила експлуатації



2.3 - КЕРУВАННЯ РУХАМИ

ПРИМІТКА : Відпускання перемикача активації (6) ПРИЗВОДИТЬ ДО ЗУПИНКИ ВСІХ РУХІВ.

Команди на нижньому пульті керування (аварійний пульт)

Керування	Дія
Піднімання/опускання стріли 	Натисніть на перемикач піднімання стріли (4), щоб підняти стрілу  .
	Натисніть на перемикач опускання стріли (4), щоб опустити стрілу  .
Піднімання/опускання шарнірної стріли 	Натисніть на перемикач піднімання шарнірної стріли (5) вгору, щоб підняти шарнірну стрілу  .
	Натисніть на перемикач піднімання шарнірної стріли (5) вниз, щоб опустити шарнірну стрілу  .
Висування/втягування телескопічної стріли 	Натисніть на перемикач витягування телескопічного механізму (3), щоб витягнути телескопічний механізм  .
	Натисніть на перемикач втягування телескопічного механізму (3), щоб втягнути телескопічний механізм  .
Піднімання/опускання маятникової стріли (Якщо використовується) 	Натисніть на перемикач піднімання маятникової стріли (2), щоб підняти маятникову стрілу  .
	Натисніть на перемикач опускання маятникової стріли (2), щоб опустити маятникову стрілу  .
Напрямок поворотної рами 	Натисніть на перемикач обертання поворотної рами (7) для її повороту за годинниковою стрілкою  .
	Натисніть на перемикач обертання поворотної рами (7) для її повороту за проти годинникової стрілки  .

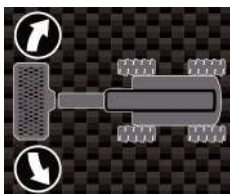
D - Правила експлуатації

Керування	Дія
Поворот корзини 	Натисніть на перемикач повороту корзини (8) для її повороту за годинниковою стрілкою  Натисніть на перемикач повороту корзини (8) для її повороту проти годинникової стрілки 

2.4 - ІНШІ ОРГАНИ КЕРУВАННЯ

На машинах, обладнаних проблісковим маячком :

- Натисніть на перемикач світлового сигналу (14), щоб увімкнути освітлення маяка.
- Натисніть на перемикач світлового сигналу (14), щоб вимкнути освітлення маяка.
- Для подачі звукового сигналу активуйте перемикач звукового сигналу (12). Відпускання перемикача припиняє подачу звукового сигналу.

D - Правила експлуатації

3 - Верхній пульт керування

3.1 - ЗАПУСК І ЗУПИНКА МАШИНИ

3.1.1 - Запуск машини

З нижнього пульта керування :

- Переконайтеся, що кнопка аварійної зупинки (9) машини відтиснута.

- Поверніть перемикач клавіш на панелі керування (22) у положення корзини , щоб увімкнути панель управління корзиною..

З верхнього пульта керування :

- Переконайтеся, що кнопка аварійної зупинки (46) на пульті керування корзини не натиснута.
- Натисніть на перемикач запуску/зупинки двигуна (230). Під час попереднього прогрівання починає світитись індикатор (102) на панелі відображення верхнього пульта керування. Починається прогрівання, двигун запускається.
- Прогрійте двигун та дочекайтеся його ініціалізації.

3.1.1.1 - Щоб зупинити двигун

- Натисніть на перемикач запуску двигуна (230) і двигун зупиниться.

3.1.1.2 - Якщо двигун зупинений системою *Stop Emission System*

- Система *Stop Emission System* автоматично зупиняє двигун через 90 с бездіяльності.
- Натисніть на педаль активації (C12), щоб знову запустити двигун.

ПРИМІТКА : ЯКЩО ПЕДАЛЬ АКТИВАЦІЇ ВСЕ ЩЕ НАТИСНУТА, ВІДПУСТИТЬ ТА НАТИСНІТЬ ЗНОВУ.



Activ'Screen автоматично перемикається в режим очікування після тривалого простою. Щоб увімкнути Activ'Screen знову, натисніть кнопку аварійної зупинки та виконайте процедуру запуску.









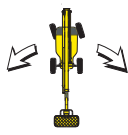
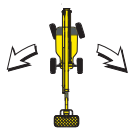

D - Правила експлуатації

3.2 - КЕРУВАННЯ ПЕРЕСУВАННЯМ І НАПРЯМКОМ

ПРИМІТКА : ВІДПУСКАННЯ ПЕРЕМИКАЧА АКТИВАЦІЇ (6) ПРИЗВОДИТЬ ДО ЗУПИНКИ ВСІХ РУХІВ.

Перш ніж рухатися, знайдіть зелені/червоні стрілки орієнтації на шасі, які визначають напрямок пересування машини.

Натисніть на джойстик пересування (33) у напрямку, що відповідає стрілкам орієнтації.

Керування	Дія
Напрямок	 <p>Великим пальцем натисніть праворуч на тумблер (33) джойстика для пересування праворуч.</p>
	 <p>Великим пальцем натисніть ліворуч на тумблер (33) джойстика для пересування ліворуч.</p>
Вибір способу керування	 <p>Синхронізована вісь : Тип 4 напрямних колес</p>
	 <p>Вісь 2 напрямних коліс</p>
	 <p>Крабова вісь</p>
Керування рухом	 <p>Нахиліть джойстик (33) вперед для руху машини вперед.</p>
	 <p>Нахиліть джойстик (33) назад для руху машини назад.</p>
Швидкість пересування	 <p>Встановіть перемикач швидкості пересування (45) в положення  для руху з великою швидкістю.</p>
	 <p>Встановіть перемикач швидкості пересування (45) в положення  для руху з малою швидкістю (на короткі відстані, для кінцевого наближення, спуску з вантажівки).</p>

ПРИМІТКА : КЕРУВАННЯ ВІДБУВАЄТЬСЯ ШЛЯХОМ ПЕРЕДАЧІ ОЛИВИ. ЩОБ ВИРІВНЯТИ ЗАДНІЙ МІСТ, МОЖЕ ТРЕБА ЗНОВУ ПЕРЕЙТИ В РЕЖИМ 2 НАПРЯМНИХ КОЛЕС.



D - Правила експлуатації

3.3 - КЕРУВАННЯ РУХАМИ

ПРИМІТКА : Відпускання перемикача активації (C42) призводить до зупинки всіх рухів.

Педаль активації

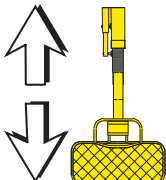
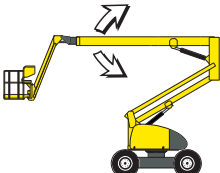

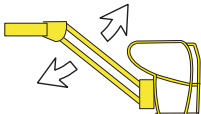
Керування	Дія
<p>Висування/втягування телескопічної стріли</p> 	<p>Натисніть на перемикач (54) вгору, щоб втягнути стрілу.</p> <hr/> <p>Натисніть на перемикач (54) вниз, щоб висунути стрілу.</p>
<p>Піднімання/опускання стріли</p> 	<p>Нахиліть джойстик керування стрілою / поворотною рамою (49) вперед, щоб підняти стрілу.</p> <hr/> <p>Нахиліть джойстик керування стрілою / поворотною рамою (49) назад, щоб опустити стрілу.</p>
<p>Піднімання/опускання шарнірної стріли</p> 	<p>Нахиліть джойстик керування шарнірною стрілою (50) вперед, щоб підняти шарнірну стрілу.</p> <hr/> <p>Нахиліть джойстик керування шарнірною стрілою (50) назад, щоб опустити шарнірну стрілу.</p>
<p>Піднімання/опускання маятникової стріли</p> 	<p>Натисніть перемикач маятникової стріли (129) вгору, щоб підняти маятникову стрілу.</p> <hr/> <p>Натисніть перемикач маятникової стріли (129) вниз, щоб опустити маятникову стрілу.</p>

D - Правила експлуатації

Керування	Дія
Напрямок поворотної рами	<p>Нахиліть джойстик поворотної рами (49) ліворуч для повороту за годинниковою стрілкою.</p>  <p>Нахиліть джойстик поворотної рами (49) праворуч для повороту проти годинникової стрілки.</p>
Поворот корзини	<p>Натисніть праворуч на перемикач повороту корзини (38) для повороту проти годинникової стрілки.</p>  <p>Натисніть ліворуч на перемикач повороту корзини (38) для повороту за годинниковою стрілкою.</p>
Система вирівнювання корзини	<p>Натисніть на перемикач вирівнювання корзини (40) вгору, щоб нахилити корзину (або платформу) вперед машини.</p>  <p>Натисніть на перемикач вирівнювання корзини (40) вниз, щоб нахилити корзину (або платформу) назад машини.</p>

3.4 - ІНШІ ОРГАНИ КЕРУВАННЯ

- Звуковий сигнал : Для подачі звукового сигналу активуйте перемикач звукового сигналу (43). Звуковий сигнал припиняється, коли перемикач відпущений.

3.4.1 - Stop Emission System

Машина обладнана інноваційною системою Stop Emission System, яка автоматично зупиняє двигун після 90 с бездіяльності. Двигун можна запустити повторно, натиснувши на педаль активації (C42).

ПРИМІТКА : ЦЯ СИСТЕМА ДОСТУПНА ЛИШЕ ТОДИ, КОЛИ ОБИРАЄТЬСЯ ВЕРХНІЙ ПУЛЬТ КЕРУВАННЯ.



Якщо машина обладнана комплектом для холодного клімату, система Stop Emission System деактивована. Систему Stop Emission System можна повторно активувати в будь-який момент, звернувшись по допомогу до технічного спеціаліста HAULOTTE Services®.

3.4.2 - Activ' Lighting System

Див. пункт  Підрозділ В 3.3 - Верхній пульт керування.

Ця опція дозволяє операторові навантажувати машину на вантажівку або розвантажувати її в повній безпеці.

Системи Activ' Lighting System, розташовані на поворотній рамі, стрілі та платформі слугують для підсвічування органів керування та зони навколо машини. Таким чином, оператори можуть керувати пересуванням машини в повній безпеці.

D - Правила експлуатації

3.4.3 - Подвійний перемикач навантаги (якщо укомплектований)

ПРИМІТКА : ВИБРАТИ НАВАНТАЖЕННЯ (82) ТРЕБА ВИКЛЮЧНО У НЕРУХОМОМУ ПОЛОЖЕННІ. НАВАНТАЖЕННЯ МОЖНА ВИБРАТИ ТІЛЬКИ НА ВЕРХНЬОМУ ПУЛЬТІ КЕРУВАННЯ.

- При увімкненні живлення (незалежно від обраного пульта керування) машина розпізнає навантаження відповідно до положення перемикача (82) на верхньому пульта керування. (350 kg (770 lbs) або 250 kg (550 lbs)).
- Якщо вибрати 350 kg (770 lbs), при наближенні до межі робочої зони 350 kg (770 lbs), рух автоматично припиняється. Горить індикатор вибору навантаження (LED 109).
- При виборі 250 kg (550 lbs) немає обмежень за графіком. Горить індикатор вибору навантаження (LED 109).
- Всі рухи дозволені.

Для безпечного використання робочої зони (діапазону руху) виконайте наведені нижче дії, як показано на ілюстраціях :

1. Якщо спуск стріли припинився, втягніть телескопічний механізм, щоб поновити рух опускання стріли.
2. Якщо розсування стріли припинилося, підняти стрілу, щоб продовжити рух розсування стріли.

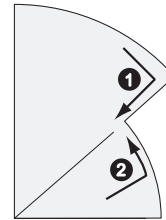

ПРИМІТКА : РОБОЧА ЗОНА ВІДПОВІДАЄ ПОЛОЖЕННЮ ПЕРЕМІКАЧА НАВАНТАЖЕННЯ 250 KG (550 LBS) / 350 KG (770 LBS). РОБОЧА ЗОНА ПОЗНАЧЕНА НА ЕТИКЕТЦІ В КОРЗИНІ. ЯКЩО ВАНТАЖ ПЛАТФОРМИ ЗНАХОДИТЬСЯ В ІНТЕРВАЛІ МІЖ 250 KG (550 LBS) І 350 KG (770 LBS), ПЛАТФОРМА НЕ МОЖЕ БУТИ РОЗМІЩЕНА В ЗОНІ ОБМЕЖЕННЯ.

ПРИМІТКА : ЯКЩО ІНДИКАТОР ВИБОРУ НАВАНТАЖЕННЯ (LED 109) МИГОТИТЬ, ЦЕ ОЗНАЧАЄ, ЩО ВИБІР НАВАНТАЖЕННЯ НЕ ВРАХОВАНО. ВТЯГНІТЬ ТЕЛЕСКОПІЧНИЙ МЕХАНІЗМ ДО УПОРУ І ЗНОВУ ВИБЕРІТЬ НАВАНТАЖЕННЯ ЗА ДОПОМОГОЮ ПЕРЕМІКАЧА НАВАНТАЖЕННЯ (82).

D - Правила експлуатації

4 - Рятувальні процедури та дії в екстрених випадках

4.1 - У РАЗІ ВІДКЛЮЧЕННЯ ЖИВЛЕННЯ

У разі несправності головного джерела електроживлення допоміжне енергопостачання від стартового акумулятора дозволяє керувати рухами одночасно з пульта керування на землі або з пульта керування в корзині.

Оскільки час автономної роботи електричного насоса обмежений, рекомендовано діставатися поверхні землі в найкоротший спосіб.

Використання вузла електронасоса передбачене виключно для опускання в екстрених ситуаціях. Краще втягнути телескопічний механізм, перш ніж опустити стрілу.

Примітка : РАЗ НА МІСЯЦЬ ПЕРЕВІРЯЙТЕ СПРАВНІСТЬ ВУЗЛА ЕЛЕКТРОНАСОСА. ДИВ. ПОСІБНИК З ТЕХНІЧНОГО ОБСЛУГОВУВАННЯ.

Залежно від того, який пульт керування використовується, натисніть і утримуйте перемикач аварійної установки (6) на нижньому пульті керування (41) або на верхньому пульті керування. Втяніть стрілу й опустіть її за допомогою перемикачів (3) і (4) на нижньому пульті керування або за допомогою перемикача (54) і джойстика (49) на верхньому пульті керування.

В екстрених випадках, якщо оператор має залишити підняту платформу, допомога оператору повинна надаватися з дотриманням таких рекомендацій. :

- Вийти на міцну й надійну конструкцію.
- Слід враховувати можливість відхилення стріли, залишаючи платформу.
- Люди, які перебувають на платформі, повинні переконатися, що для безпеки використовуються 2 ремені. Один ремінь має кріпитися до вказаного місця кріплення в корзині, де перебувають люди, другий ремінь має кріпитися до конструкції, на яку хоче перейти оператор.
- Не залишайте платформу, не врахувавши можливість деформації (руху).
- Люди в корзині повинні залишити її через звичний вхід.

Примітка : НЕ ВІДКРІПЛЯЙТЕ РЕМЕНІ ВІД ПЛАТФОРМИ, ЯКЩО ПЕРЕХІД НА НОВУ КОНСТРУКЦІЮ Є НЕБЕЗПЕЧНИМ, АБО ЯКЩО ПЕРЕХІД НЕ ЗАВЕРШЕНО В ПОВНІЙ БЕЗПЕЦІ. НЕ НАМАГАЙТЕСЯ ЗАЛИШИТИ КОРЗИНУ, ВИКОРИСТОВУЮЧИ ДЛЯ СПУСКУ СТРИЛУ. ДОЧЕКАЙТЕСЯ ДОПОМОГИ, ЩОБ ЗАЛИШИТИ КОРЗИНУ В ПОВНІЙ БЕЗПЕЦІ.

D - Правила експлуатації

4.2 - ПОРЯТУНОК ОПЕРАТОРА В КОРЗИНІ



Якщо оператор у корзині потребує порятунку (наприклад, у разі поганого самопочуття, наявності пошкоджень або затискання ззовні, що унеможливує доступ до пульта керування) оператор на землі повинен швидко скористатися пультом для надання допомоги.

Компанія HAULOTTE® запровадила систему керування порятунком на землі, що має використовуватися для безпечного опускання оператора та надання йому відповідної медичної допомоги.



Ця система дає можливість операторам у корзині спускатися на землю, навіть якщо натиснута кнопка аварійної зупинки і виявлено перевантаження.

Процедура :

- Поверніть ключ-перемикач активації пульта (22) в положення нижнього пульта керування .
- Органи керування на верхньому пульті не працюють.
- Переконайтеся, що кнопка аварійної зупинки (9) на нижньому пульті керування не активована.
- Щоб опустити платформу утримуйте перемикач активації (6)  та одночасно активуйте необхідну команду.

D - Правила експлуатації







4.2.1 - Функціонування системи Overriding з нижнього пульта керування

ПРИМІТКА : ЯКЩО СИСТЕМИ БЕЗПЕКИ НЕ ДОЗВОЛЯЮТЬ НОРМАЛЬНО ЗДІЙСНЮВАТИ РУХИ З НИЖЬОГО ПУЛЬТА КЕРУВАННЯ АБО У РАЗІ ПЕРЕВАНТАЖЕННЯ, ВИКОРИСТОВУЙТЕ СИСТЕМУ РУЧНОГО КЕРУВАННЯ "OVERRIDING", ОПИСАНУ НИЖЧЕ.



Систему Overriding можна використовувати лише у виключних ситуаціях, а не в межах простих аварійних процедур.

Процедура :

- Утримуйте натиснутою кнопку системи Overriding (11) .
- Натисніть одночасно на перемикач втягування телескопічного механізму (3) стріли, щоб втягнути телескопічний механізм .
- Натисніть на перемикач піднімання стріли (4), щоб підняти  або опустити  стрілу.
- Натисніть на перемикач піднімання шарнірної стріли (5), щоб підняти  або опустити  шарнірну стрілу.

ПРИМІТКА : Після виконання аварійних операцій складіть звіт про несправність.

4.3 - Відсутність доступного джерела електроживлення

У разі несправності головного та допоміжного (електронасос) джерел електроживлення не намагайтеся виконувати рухи за допомогою гідравлічного блоку, якщо ви не проходили підготовку в HAULOTTE Services®. Усі системи безпеки деактивовані, можуть виникати різні ризики. Неправильне використання машини може призвести до настання смерті або одержання тяжких тілесних ушкоджень.



Якщо спуск оператора неможливий у жоден із наведених способів, негайно зверніться до HAULOTTE Services®.

D - Правила експлуатації

5 - Транспортування

5.1 - ПЕРЕВЕДЕННЯ В ПОЛОЖЕННЯ ДЛЯ ТРАНСПОРТУВАННЯ

Під час навантаження переконайтеся, що :

- Вантажні рампи витримують вагу машини.
- Вантажні рампи правильно закріплені перед навантаженням машини.
- Зона зчеплення вантажних рамп є достатньою.
- Вантажний автомобіль має стояти на пласкій поверхні й бути заблокованим, щоб унеможливити його рух під час вантажно-розвантажувальних робіт.

Заборонено перебувати під машиною або занадто близько до машини під час операцій навантаження.

Машина повинна бути в повністю складеному положенні :

- Переконайтеся у відсутності вантажу в корзині (на платформі).

Для руху схилом у гору вибирайте малу швидкість пересування.

Якщо схил занадто крутий, на додаток до малої швидкості пересування скористайтеся лебідкою.

- Опустити стрілу.
- Переконайтеся, що маятникова стріла знаходиться на достатній висоті, щоб уникнути контакту з поверхнею землі під час проїзду машини по рампі.
- Повільно підніміть машину на причіп вантажівки.
- Закріпіть машину в спеціально передбачених місцях для кріплення (Підрозділ D-Опис машини).
- Перед транспортуванням заблокуйте поворотну раму за допомогою поворотного штифта, розташованого під рамою (Підрозділ D-Опис машини).
- Корзина має бути зафіксована, а стріла закріплена, щоб уникнути будь-яких різких рухів і матеріальних збитків під час транспортування.
- Не слід занадто затягувати кріпильні ремені стріли.



Неправильне маневрування може призвести до падіння машини й спричинити тяжкі тілесні ушкодження або значні матеріальні збитки.



Завжди орієнтуйте стрілу по осі машини и долайте схили з корзиною, орієнтованою вниз.



Вхід до корзини і вихід із неї : Ризики падіння ( Підрозділ А 2.1.2).

D - Правила експлуатації

5.2 - Опис машини - HA26 RTJ O/PRO

Обертання поворотної рами можливе



Обертання поворотної рами неможливе



Фіксація машини



ПРИМІТКА : ЗАБЛОКУЙТЕ ПОВОРОТНУ РАМУ ЗА ДОПОМОГОЮ БЛОКУВАЛЬНОГО ШТИФТА ПЕРЕД ПЕРЕСУВАННЯМ НА ДОВГУ ВІДСТАНЬ АБО ТРАНСПОРТУВАННЯМ МАШИНИ НА ВАНТАЖІВЦІ.

D - Правила експлуатації

5.3 - РОЗВАНТАЖЕННЯ

Перед розвантаженням переконайтеся, що машина в справному стані.

- Витягніть блокувальний штифт поворотної рами (Підрозділ D-Опис машини).
- Відчепіть ремені кріплення.
- Виберіть малу швидкість пересування на верхньому пульті керування.
- Запустіть машину з верхнього пульта керування.



Попередження : У момент запуску машини, що була заблокована для транспортування, система безпеки може виявити помилкове перевантаження, яке перешкоджатиме будь-яким рухам з верхнього пульта керування.

Для перезапуску системи підніміть стрілу на кілька сантиметрів за допомогою нижнього пульта керування.

5.4 - БУКСИРУВАННЯ



У разі несправності машини її можна буксирувати на невелику відстань для навантаження на причіп :

- Переконайтеся, що під час буксирування в корзині немає персоналу.
- Перед буксируванням переконайтеся, що машина в складеному положенні, а поворотна рама заблокована.
- Корзина (або платформа) вільна від будь-якого вантажу.

Для буксирування несправної машини від'єднайте редуктори коліс.

Виконуйте цю операцію на рівній поверхні, підклинивши колеса.

Під час буксирування гальмівна система машини неактивна. Рекомендовано використання зчіпної тяги :

- Не перевищуйте максимальної швидкості під час пересування накатом (Див. пункт  Підрозділ В 4.1 - Технічні характеристики).
- Не перевищуйте нахил 20%.

D - Правила експлуатації

5.4.1 - Від'єднання редукторів коліс

- За допомогою ключа на 11 відкрутіть і зніміть 2 болти пластини.



- Зніміть пластину, поверніть її, потім зафіксуйте за допомогою одного з 2 болтів, знятих попередньо.

ПРИМІТКА : *Потовщення на пластині виштовхне пружину. Роз'єднання виконано.*



Під час вимкнення зчеплення машина рухається з відпущеними гальмами, гальмівна система не працює.

5.4.2 - Повторне з'єднання редукторів коліс

- Для нормальної роботи виконайте викладені операції в зворотному порядку. Розблокуйте редуктори.



Виконайте кілька рухів пересування. Повторне з'єднання редукторів виконане.

Тепер машина знаходиться в режимі дороги.

D - Правила експлуатації

5.5 - ЗБЕРІГАННЯ



Під час простою машина може зберігатися у вказаній зоні. Якщо час простою машини перевищує 3 місяці, необхідне проведення періодичної перевірки.





Щодо умов зберігання двигуна див. інструкції в посібнику з експлуатації та технічного обслуговування від виробника.

Машина повинна стояти в належному чином захищеному місці, стріла повинна бути в складеному положенні. Стріла може бути піднятою, але не витягнутою. Переконайтесь у відсутності вантажу на платформі.

Бажано не зберігати чи не знерухомлювати машину в розкладеному положенні.

Переконайтесь, що всі пульти й дверцята закриті й заблоковані.

Поверніть ключ-перемикач активації пульта керування (22) на нижньому пульті керування в крайнє ліве положення , щоб вимкнути живлення.

Переконайтесь, що вилка блокування обертання башти вимкнена (Див.  Підрозділ D 5.2 - Опис машини).

Витягніть ключ запалення для уникнення несанкціонованого використання машини.



Заборонено зберігати машину у розкладеному положенні з перешкодою під шарнірною стрілою.



Для уникнення проблем із корозією штоків гідроциліндрів під час простою понад 1 місяць :

- У нормальному середовищі : Здійснюйте повний цикл роботи гідроциліндрів кожні 2 місяці простою.
- В агресивному середовищі (значний вміст солі: розташування біля моря, промислова атмосфера з викидами хлориду і/або відносною вологістю >70%) радимо застосовувати такі захисні заходи :
 - Промивайте всю машину великою кількістю прісної води.
 - Сушіть всі штоки гідроциліндрів за допомогою пневмопістолета.
 - Нанесіть оливу на основі розчинника, залишаючи оливну плівку після випаровування розчинника безпосередньо на всі відкриті штоки машини в положенні для зберігання.
 - Наносьте продукт повторно щомісяця.



Після чистки машини переконайтесь, що вона повністю суха, і що деталі, схильні до корозії, не піддаються дії вологи (наприклад, штоки гідроциліндрів).

Не мийте електричні складові, особливо за допомогою очищувача високого тиску. Витирайте бруд навколо електричних складових за допомогою сухої тканини.

D - Правила експлуатації

5.6 - ОПЕРАЦІЯ ПІДНІМАННЯ

Під час вантажно-розвантажувальних операцій за допомогою мостового крану, обов'язково дотримуйтесь таких правил :

- Встановити машину в складене положення з повністю складеними прямою та шарнірною стрілами.
- Переконайтеся, що платформа порожня.
- Поверніть поворотну раму і маятникову стрілу, як описано нижче.
- Переконайтеся, що все допоміжне підйомне обладнання справне і вибране відповідно до технічних характеристик. Допоміжне підйомне обладнання має кріпитися виключно на вказаних підйомних кільцях.
- Усі ланцюги та стропи, що використовуються для піднімання машини, повинні бути відрегульовані так, щоб утримувати її в горизонтальному положенні та звести до мінімуму ризик її пошкодження.

- Точки кріплення для піднімання машини позначені символом .
- Піднімання машини може здійснювати лише персонал із відповідними підготовкою й дозволами.



Заборонено стропувати машину підйомними пристроями, прикріпленими до противаги.

D - Правила експлуатації

Схема підйому з стропами



	Кількість скоб	Кількість строп	Довжина	Максимальне навантаження на ремінь і стропу
A	4	4	5 m (16 ft 5 in)	5000 daN (11240 lbf)

D - Правила експлуатації

6 - Рекомендації з експлуатації в холодну погоду

У холодну погоду прогрівайте двигун не менше 5 min перед виконанням будь-яких рухів, щоб уникнути можливих пошкоджень гідравлічної системи.

В умовах екстремально низької температури машини повинні бути обладнанні опційними пристроями холодного запуску.

Спроба запуску двигуна в умовах негативних значень температури може потребувати використання резервного акумулятора.

Якщо двигун не запускається, не наполягайте протягом занадто довгого часу. Залиште стартер охолодитися на кілька хвилин перед повторною спробою. Якщо двигун все одно не запускається після кількох спроб, знайдіть відповідну пораду в посібнику з технічного обслуговування двигуна.

ПРИМІТКА : ПЕРШИЙ ЗАПУСК МАШИНИ ОБОВ'ЯЗКОВО МАЄ ЗДІЙСНЮВАТИСЯ З НИЖНЬОГО ПУЛЬТА КЕРУВАННЯ.

ПРИМІТКА : КОЛИ ЖИВЛЕННЯ УВІМКНЕНО, МИГОТИТЬ ІНДИКАТОР LED (102) НА ІНДИКАТОРНІЙ ПАНЕЛІ КЕРУВАННЯ КОРЗИНОЮ, ВКАЗУЮЧИ НА ТЕ, ЩО ДВИГУН ПЕРЕБУВАЄ В РЕЖИМІ АВТОМАТИЧНОГО ПРОГРІВУ. ЯК ТІЛЬКИ ЦЕЙ ІНДИКАТОР НА КОРЗИНІ ГАСНЕ (ЧЕРЕЗ ДЕКІЛЬКА СЕКУНД), МОЖНА ЗАПУСТИТИ МАШИНУ.

6.1 - МОТОРНА ОЛИВА

Правильний коефіцієнт в'язкості SAE оливи визначається мінімальною температурою навколишнього середовища під час запуску двигуна "на холодну" та максимальною температурою навколишнього середовища під час роботи двигуна.

Як правило, слід використовувати оливу з найбільшою в'язкістю, щоб запезпечити відповідність до температури в момент запуску двигуна.

В'язкість моторної оливи

Коефіцієнт в'язкості EMA LGR-1 / API CF, CF-4, CG-4, CH-4 / CI-4	Температура навколишнього середовища	
	Мінімальна	Максимальна
SAE 0W20	-40°C (-40°F)	10°C (50°F)
SAE 0W30	-40°C (-40°F)	30°C (86°F)
SAE 0W40	-40°C (-40°F)	40°C (104°F)
SAE 5W30	-30°C (-22°F)	30°C (86°F)
SAE 5W40	-30°C (-22°F)	40°C (104°F)
SAE 10W30	-20°C (-4°F)	40°C (104°F)
SAE 15W40	-10°C (14°F)	50°C (122°F)

ПРИМІТКА : ДИВ. ПОСІБНИК З ЕКСПЛУАТАЦІЇ ДВИГУНА, ЩО ПОСТАВЛЯЄТЬСЯ РАЗОМ ІЗ МАШИНОЮ, ЩОБ ОЗНАЙОМИТИСЯ З ДОДАТКОВИМИ РЕКОМЕНДАЦІЯМИ ЩОДО МОТОРНОЇ ОЛИВИ.

D - Правила експлуатації

6.2 - ГІДРАВЛІЧНА ОЛИВА

Зовнішні кліматичні умови можуть знижувати ККД машини, якщо температура гідравлічної оливи не досягає оптимального діапазону.

Рекомендується вибирати гідравлічну оливу в залежності від кліматичних умов. Див. таблицю нижче.

Довколишні умови	В'язкість SAE
Температура навколишнього середовища від - 15°C (5°F) до + 40°C (+ 104°F)	HV 46
Температура навколишнього середовища від - 35°C (- 31°F) до + 35°C (+ 95°F)	HV 32
Температура навколишнього середовища від 0°C (+ 32°F) до + 45°C (+ 113°F)	HV 68

ПРИМІТКА : РЕКОМЕНДУЄТЬСЯ ВИКОНУВАТИ ЗАМІНУ НИЗЬКОТЕМПЕРАТУРНИХ ОЛИВ, КОЛИ ТЕМПЕРАТУРА НАВКОЛИШНЬОГО СЕРЕДОВИЩА ДОСЯГАЄ + 15°C (59°F). НЕ РЕКОМЕНДУЄТЬСЯ ЗМІШУВАТИ ОЛИВИ РІЗНИХ МАРОК АБО СОРТІВ.

E - Загальні технічні дані

1 - Габарити машин

Складене положення : Положення доступу.

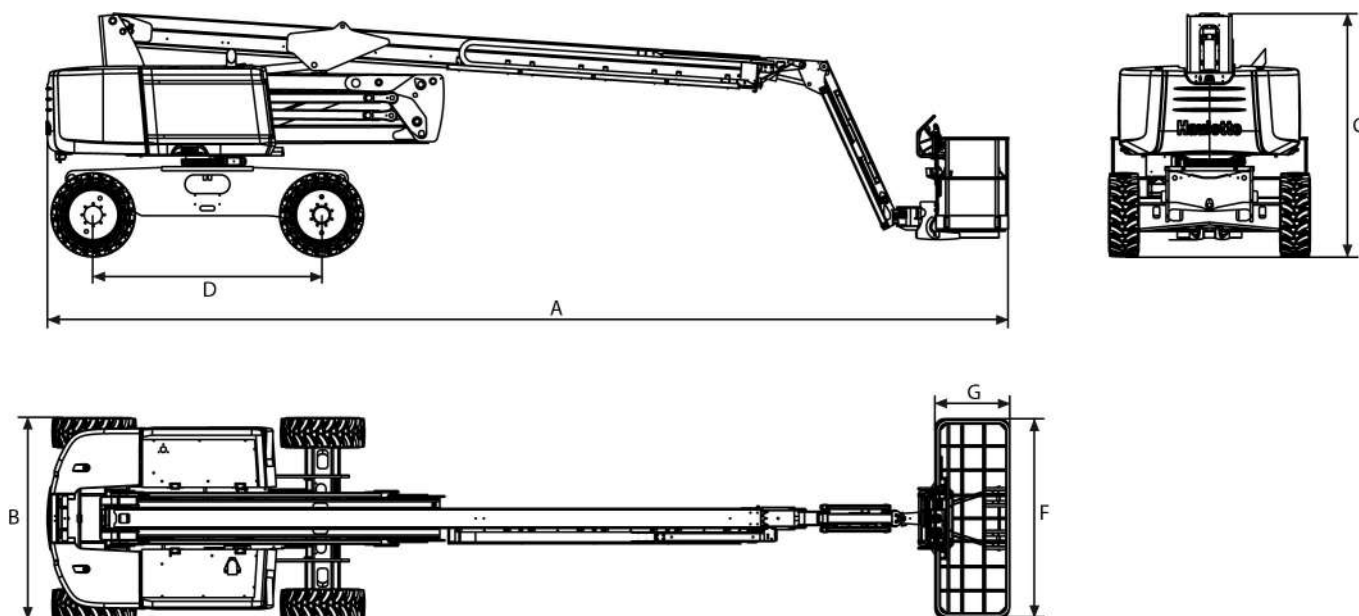

Положення для транспортування : Положення для займання невеликого простору на підлозі, необхідного для зберігання і(або) доставки машини.

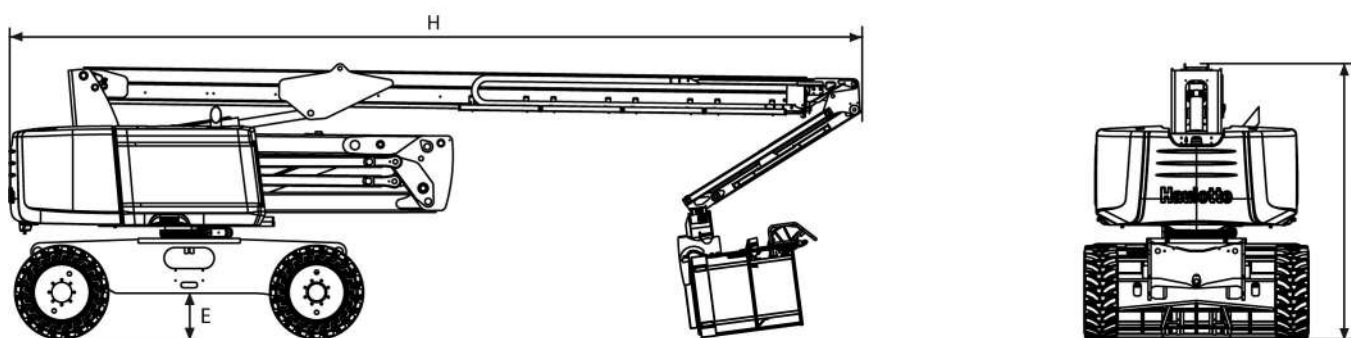
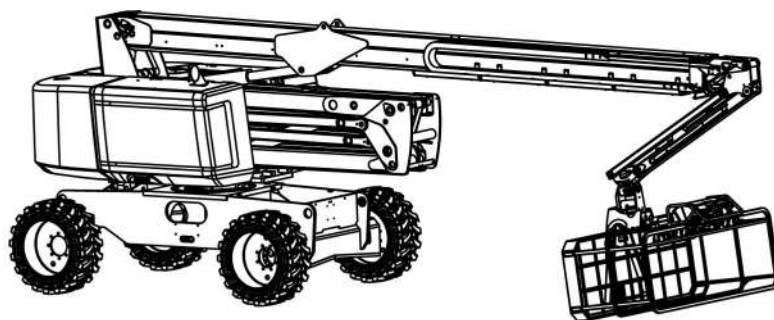

E - Загальні технічні дані

Машина		HA26 RTJ O - HA26 RTJ O SW - HA80 RTJ O		HA26 RTJ PRO - HA26 RTJ PRO SW - HA80 RTJ PRO	
Позначення	Характеристики - Розміри	SI	Imp.	SI	Imp.
A	Габаритна довжина	11,80 m	38 ft 8 in	11,80 m	38 ft 8 in
B	Габаритна ширина	2,48 m	8 ft 2 in	2,48 m	8 ft 2 in
B	Габаритна ширина-Шини для пересування по піску	2,6 m	8 ft 6 in		
C	Габаритна висота	2,97 m	9 ft 8 in	2,97 m	9 ft 8 in
D	База (повздовжня відстань між осями коліс)	2,80 m	9 ft 2 in	2,80 m	9 ft 2 in
E	Кліренс	48 cm	1 ft 7 in	48 cm	1 ft 7 in
F X G	Розміри платформи - Стандарт	2,44 x 0,915 m	8 ft x 3 ft	2,44 x 0,915 m	8 ft x 3 ft
F X G	Розміри платформи - Опція	1,8 x 0,8 m	5 ft 11 in x 2 ft 7 in	1,8 x 0,8 m	5 ft 11 in x 2 ft 7 in
H	Довжина під час зберігання	9,36 m	30 ft 8 in	9,36 m	30 ft 8 in
J	Висота під час зберігання	2,98 m	9 ft 9 in	2,98 m	9 ft 9 in

E - Загальні технічні дані

2 - Маса основних складових частин

ПРИМІТКА : МАСА ВИМІРЮВАЛАСЯ З ПОРОЖНІМИ БАКАМИ.

Складова	HA26 RTJ O - HA80 RTJ O	HA26 RTJ PRO - HA80 RTJ PRO
Маса кожного колеса	278 kg +/- 6 kg (613 lb +/- 13 lb)	
Загальна маса шасі	4 850 kg - 10,692 lbs	
Загальна маса поворотної рами	1 600 kg - 3,527 lbs	
Маса противаги - Поворотна рама	5 100 kg - 11,243 lbs	
Маса бака двигуна	430 kg - 947 lbs	
Маса акумуляторів	20 kg - 44 lbs	
Загальна маса стріли	1 600 kg - 3,527 lbs	
Загальна маса шарнірної стріли	1 500 kg - 3,306 lbs	
Загальна маса стріли	150 kg - 331 lbs	
Загальна маса корзини	250 kg - 551 lbs	
Маса машини	15 500 kg - 34,171 lbs	
Маса машини-Шини для пересування по піску	15 800 kg - 34,833 lbs	

Складова	HA26 RTJ O SW	HA26 RTJ PRO SW
Маса кожного колеса	278 kg +/- 6 kg (613 lb +/- 13 lb)	
Загальна маса шасі	5 050 kg - 11,133 lbs	5 150 kg - 11,353 lbs
Загальна маса поворотної рами	1 600 kg - 3,527 lbs	
Маса противаги - Поворотна рама	5 100 kg - 11,243 lbs	
Маса бака двигуна	430 kg - 947 lbs	
Маса акумуляторів	20 kg - 44 lbs	
Загальна маса стріли	1 600 kg - 3,527 lbs	
Загальна маса шарнірної стріли	1 500 kg - 3,306 lbs	
Загальна маса стріли	150 kg - 331 lbs	
Загальна маса корзини	250 kg - 551 lbs	
Маса машини	15 700 kg - 34,612 lbs	15 800 kg - 34,833 lbs

E - Загальні технічні дані

3 - Акустика і вібрація

Акустичні та вібраційні характеристики встановлюються в таких умовах :

- Передача шуму потоку повітря на робочому місці визначена згідно в європейською директивою 2006/42/CE.
- Гарантований рівень акустичної потужності LWA (зазначений на продукті) визначений згідно в європейською директивою 2000/14/CE.
- Вібрація, що передається машиною на руку й кисть та на все тіло, визначена згідно в європейською директивою 2006/42/CE.

Характеристики

Рівень акустичного тиску на робочому місці	80 dBA
Гарантований рівень акустичної потужності	104 dBA
Передача вібрації на руку й кисть	Вібрація, що передається цією мобільною підйомною платформою на руку й кисть, не перевищує $2,5 \text{ m/s}^2$ ($98,4 \text{ in/s}^2$)
Передача вібрації на все тіло	Вібрація, що передається цією мобільною підйомною платформою на все тіло, не перевищує $0,5 \text{ m/s}^2$ ($19,6 \text{ in/s}^2$)

E - Загальні технічні дані

4 - Колеса і шини

4.1 - ТЕХНІЧНІ ХАРАКТЕРИСТИКИ

Складова	Стандартні колеса HA26 RTJ O - HA26 RTJ O SW - HA80 RTJ O	Стандартні колеса HA26 RTJ PRO - HA26 RTJ PRO SW - HA80 RTJ PRO
Кодовий номер	Solideal 1025 x 365	
Тип	Solid Tire (Curred - on)	
Маса коліс	278 kg +/- 6 kg (613 lbs +/- 13 lbs)	
Розмір	1025/365 mm (3 ft 4 in / 1 ft 2 in)	
Момент затягування	450 Nm (332 ft lbs)	

4.2 - ПЕРЕВІРКА І ДОГЛЯД



Шина жорстко з'єднана з диском і може бути заміненою тільки разом із ним.

Заміна коліс слід здійснювати в таких випадках :

- Деформація або розтріскування диска.
- Відшаровування шини від диска.
- Рівномірний знос до визначеної межі зносу :
- Колесо 1025 x 365 : Ø 962 / 38 in



- Нелінійний знос опорної поверхні (> 10%)

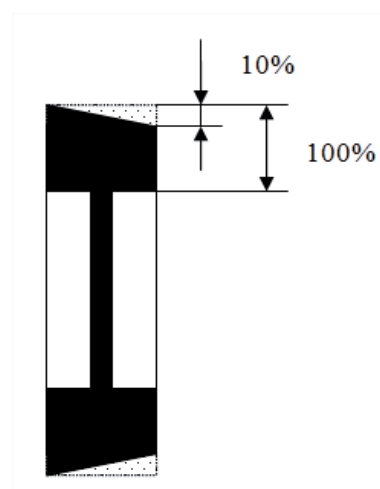

E - Загальні технічні дані

- Лінійний знос опорної поверхні (> 25 %)

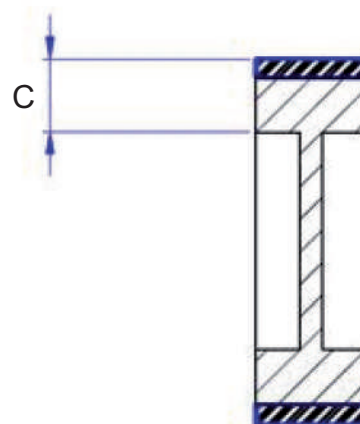

Стандартні колеса HA26 RTJ O - HA26 RTJ O SW - HA26 RTJ PRO - HA26 RTJ PRO SW - HA80 RTJ O - HA80 RTJ PRO

Нові шини

C = 168 mm / 7 in

Шини під заміну (Лінійний знос > 25 %)

C = 126 mm / 5 in

- 1 повністю вирваний шип.
- 2 частково вирвані сусідні шипи.
- Розриви на 2 сусідніх виїмках.



- Диски і шини є головними складовими частинами для стійкості машини. З міркувань безпеки :
- Використовуйте тільки запасні частини HAULOTTE®, які відповідають технічним характеристикам машини. Див. каталог запасних частин.
 - Заборонено замінити шини, встановлені на заводі, на шини з іншими характеристиками.
 - Заборонено замінити суцільні шини компонентами з піноматеріалами або пневматичними шинами.

E - Загальні технічні дані

Процедура заміни :

- Відкрутіть гайки колеса, яке потрібно зняти.
- Підніміть машину за допомогою домкрата або поліспасти.
- Зніміть гайки колеса.
- Зніміть колесо.
- Встановіть нове колесо.
- Опустіть машину на землю.
- Затягніть гайки колеса рекомендованим зусиллям (450 N.m - 331 lbs.ft). Див. посібник із технічного обслуговування і ремонту.

ПРИМІТКА : Під час заміни колеса дотримуйтеся напрямку протектора (він вказує напрям обертання під час руху переднім ходом), щоб перевірити правильність встановлення.

E - Загальні технічні дані

5 - Опції

5.1 - ВБУДОВАНИЙ ГЕНЕРАТОР

5.1.1 - Принцип роботи

Вбудований генератор дозволяє подавати напругу (220 V або 110 V залежно від опції) в корзину для можливості підключення інструментів.



Переконайтеся, що максимальна потужність обладнання не перевищує максимальну потужність генератора.



Не допускайте прямого контакту вбудованого генератора зі струменем води або з пневмопістолетом високого тиску.

5.1.2 - Процедура

Вмикання :

1. Запустіть машину. Прогрівайте двигун протягом 15 мн перед кожним використанням.
2. На верхньому пульті керування поверніть перемикач генератора (79) праворуч для його активації
3. Підключіть обладнання до розетки.
4. Обладнання можна замінити в будь-який момент.

ПРИМІТКА : Під час роботи генератора машина НЕ МОЖЕ здійснювати жодних рухів. Для здійснення рухів НЕОБХІДНО вимкнути генератор.

Вимикання :

5. Відключіть машину від розетки.
6. На верхньому пульті керування поверніть перемикач генератора (79) праворуч для його активації.
7. Рухи машини знову активовано.



E - Загальні технічні дані

5.2 - КОМПЛЕКТ ДЛЯ СКЛА

5.2.1 - Опис

Це допоміжне обладнання є тримачем для спрощення транспортування панелей. Це допоміжне обладнання складається з пластини, розташованої вздовж підлоги платформи. Панелі встановлюються на пластину і міцно кріпляться до огорожі за допомогою ремінців (не входять до комплекту поставки).

ПРИМІТКА : ЦЕ ДОПОМІЖНЕ ОБЛАДНАННЯ МОЖЕ ВИКОРИСТОВУВАТИСЯ ЛИШЕ НА ПЛАТФОРМІ З БОКОВИМ ДОСТУПОМ.

5.2.2 - Характеристики

Складова	Характеристики
Максимальна вантажопідйомність	115 kg (220 lbs)
Маса допоміжного обладнання	10 kg (22 lbs)
Максимальна поверхня вантажу	3 m ² (32 sq.ft)
Максимальна дозволена висота панелі	1,20 m (3 ft 11 in)
Максимальна допустима силу вітру	CE / AS : 12,5 ms - 45 km/h - 28 mph ANSI / CSA: 7 ms - 25 km/h - 15 mph

5.2.3 - Правила техніки безпеки



- Прочитайте і засвойте зміст усіх інструкцій перед використанням допоміжного обладнання.
- Це допоміжне обладнання розроблене для транспортування панелей. Не використовуйте це обладнання для транспортування іншого типу вантажів.
- Не підвішуйте вантаж.
- Не перевантажуйте допоміжне обладнання і впевніться, що матеріали міцно закріплені ременем (не входить у комплект поставки).
- Не перевищуйте номінальну вантажопідйомність платформи. Спільна маса допоміжного обладнання, панелі, операторів, інструментів та іншого оснащення не повинна перевищувати номінальну вантажопідйомність.
- Не навантажуйте панелі, поверхня яких перевищує максимальну допустиму. Дія вітру на додаткову поверхню зменшує стійкість машини. Не встановлюйте інше допоміжне обладнання, яке збільшує поверхню, що піддається дії вітру.
- Переконайтеся, що положення панелі не обмежує видимість під час маневрування в робочій зоні. Заборонено транспортування панелей, висота яких перевищує дозволене значення.
- Під час маневрування дотримуйтеся достатньої безпечної дистанції між панелями та перешкодами в робочій зоні.
- Не користуйтеся машиною, якщо швидкість вітру перевищує допустиму межу для допоміжного обладнання.

5.2.4 - Перевірка перед введенням в експлуатацію



- Переконайтеся, що панель не має тріщин та інших пошкоджень.
- Переконайтеся, що тримач правильно закріплений на платформі.
- Перевірте наявність і розбірливість інформаційної наклейки на тримачі.
- Переконайтеся, що кріпильний ремінець не скручений і не розірваний.

E - Загальні технічні дані

5.2.5 - Експлуатація

- Завантажте панель на плиту корзини.
- Закріпіть панель на огорожі за допомогою ременя (не входить у комплект поставки) достатніх розмірів і міцності.

Рекомендації з кріплення за допомогою ременів - Велика панель



Рекомендації з кріплення за допомогою ременів - Мала панель



E - Загальні технічні дані

5.2.6 - Монтаж / Демонтаж

Плита

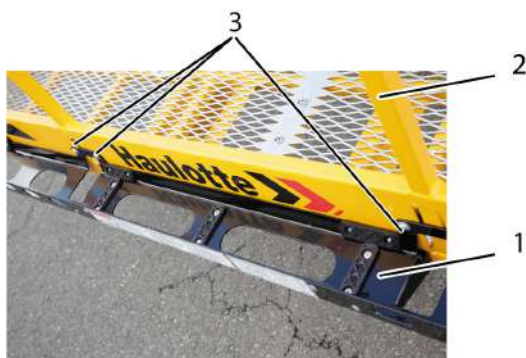

Позначення	Опис
1	Плита (Опора панелей)
2	Платформа
3	Болти і гайки
4	Хомути COLSON
5	Пластиковий захист

- Закріпіть плиту (1) на платформі (2) за допомогою болтів і гайок (3)
- Встановіть захист (5) на огорожі та закріпіть його за допомогою хомутів (4)

ПРИМІТКА : РЕКОМЕНДОВАНИЙ МОМЕНТ ЗАТЯГУВАННЯ : 22 Nm (15 FT LBS)

- Випробування перед експлуатацією : Розташуйте вантаж масою 176 kg (390 lbs) на тримачі, виконайте огляд. Див. розділ про огляд перед використанням.

E - Загальні технічні дані

5.2.7 - Особливі наклейки

Розташування наклейок

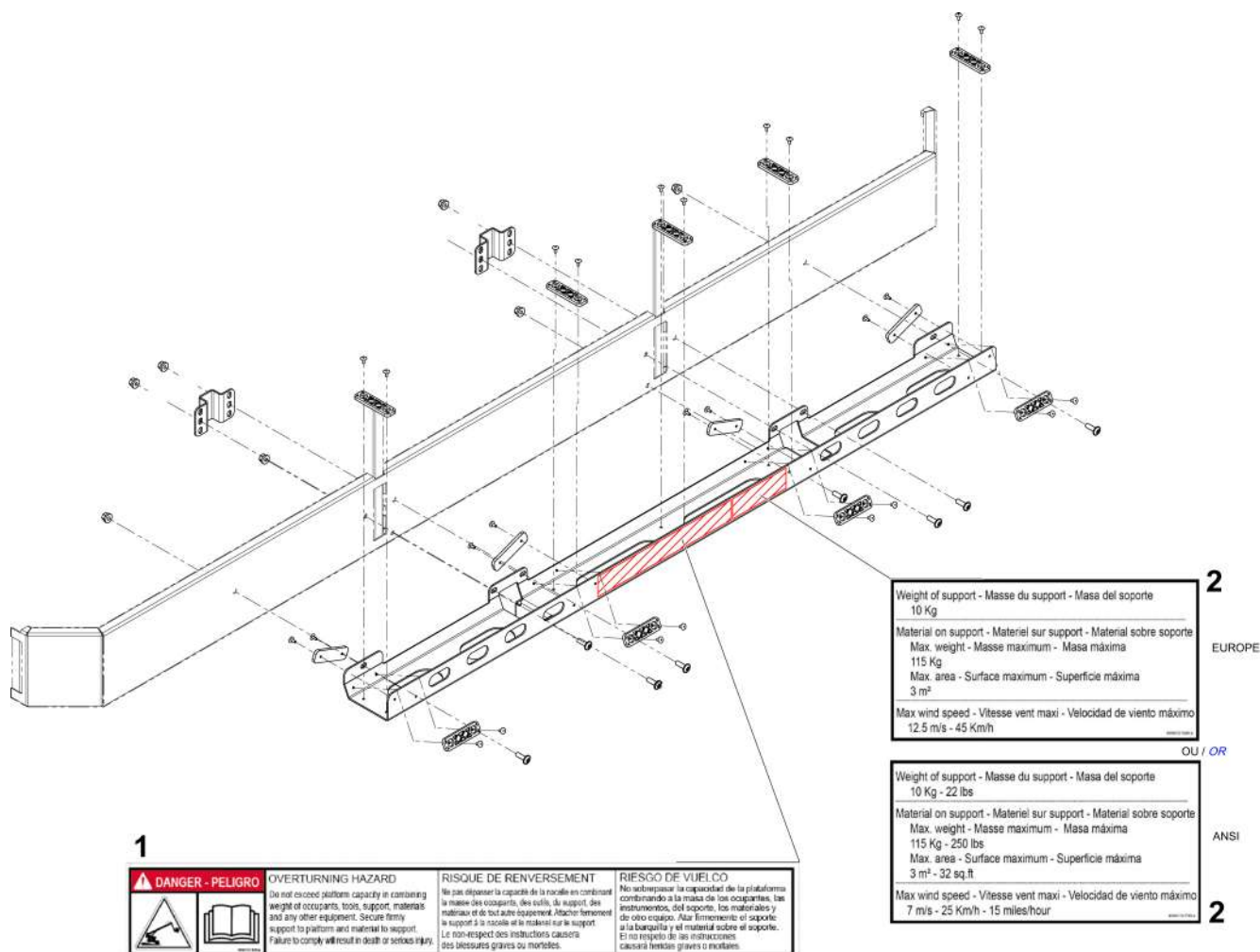

1

	<p>OVERTURNING HAZARD Do not exceed platform capacity in combining weight of occupants, tools, support, materials and any other equipment. Secure firmly support to platform and material to support. Failure to comply will result in death or serious injury.</p>	<p>RISQUE DE RENVERSEMENT Ne pas dépasser la capacité de la nacelle en combinant la masse des occupants, des outils, du support, des matériaux et de tout autre équipement. Attacher fermement le support à la nacelle et le matériel sur le support. Le non-respect des instructions causera des blessures graves ou mortelles.</p>	<p>RIESGO DE VUELCO No sobrepasar la capacidad de la plataforma combinando a la masa de los ocupantes, los instrumentos, del soporte, los materiales y de otro equipo. Atar firmemente el soporte a la bodega y el material sobre el soporte. El no respeto de las instrucciones causará lesiones graves o mortales.</p>
--	--	---	---

2

Weight of support - Masse du support - Masa del soporte 10 Kg
Material on support - Matériel sur support - Material sobre soporte Max. weight - Masse maximum - Masa máxima 115 Kg Max. area - Surface maximum - Superficie máxima 3 m ²
Max wind speed - Vitesse vent maxi - Velocidad de viento máximo 12.5 m/s - 45 Km/h

EUROPE

OU / OR

Weight of support - Masse du support - Masa del soporte 10 Kg - 22 lbs
Material on support - Matériel sur support - Material sobre soporte Max. weight - Masse maximum - Masa máxima 115 Kg - 250 lbs Max. area - Surface maximum - Superficie máxima 3 m ² - 32 sq.ft
Max wind speed - Vitesse vent maxi - Velocidad de viento máximo 7 m/s - 25 Km/h - 15 miles/hour

ANSI

Позначення	Опис	Кількість	Код
1	Ризик перекидання	1	40000131830
2	Характеристики обладнання	1	CE / AS : 4000131630 ANSI / CSA: 4000131730

E - Загальні технічні дані

5.3 - СТИЙКА ЗВАРЮВАЛЬНОГО АПАРАТУ

5.3.1 - Опис

Цей кронштейн призначений для закріплення зварювального апарату (модель типу * 1) на опорі, встановленій на корзині. Зварювальний апарат має бути надійно закріплений на кронштейні за допомогою затискачів, що постачаються разом з апаратом.

5.3.2 - Характеристики

Складова	Характеристики
Маса тримача	10 kg (22 lbs)
Максимальна маса зварювального апарату (Кронштейн + зварювальний апарат)	30 kg (65 lbs)

5.3.3 - Правила техніки безпеки



- Прочитайте і засвойте зміст усіх інструкцій перед використанням допоміжного обладнання.
- Не застосовуйте це приладдя для закріплення іншого обладнання. Це приладдя розроблено спеціально для зварювального апарату типу Miller CS280
- Не перевантажуйте тримач. Переконайтеся, що кронштейн закріплений у корзині, а зварювальний апарат утримується за допомогою фіксуючої пластини.
- Не перевищуйте номінальну вантажопідйомність платформи. Сукупна маса навісного обладнання, зварювального апарату, користувачів, інструментів та іншого обладнання не повинна перевищувати номінальну вантажопідйомність.
- Завжди розміщуйте кронштейн всередині платформи.

5.3.4 - Перевірка перед введенням в експлуатацію



- Переконайтеся, що кронштейн не має тріщин або інших пошкоджень.
- Переконайтеся, що кронштейн правильно встановлений і прикріплений до корзини.
- Переконайтеся, що наліпка з інформацією присутня на кронштейні та розбірлива.

5.3.5 - Експлуатація

- Встановіть зварювальний апарат на опору.
- Надійно під'єднайте зварювальний апарат до кронштейна за допомогою кріплення, що постачається разом із пристроєм.

E - Загальні технічні дані

5.3.6 - Монтаж - Демонтаж

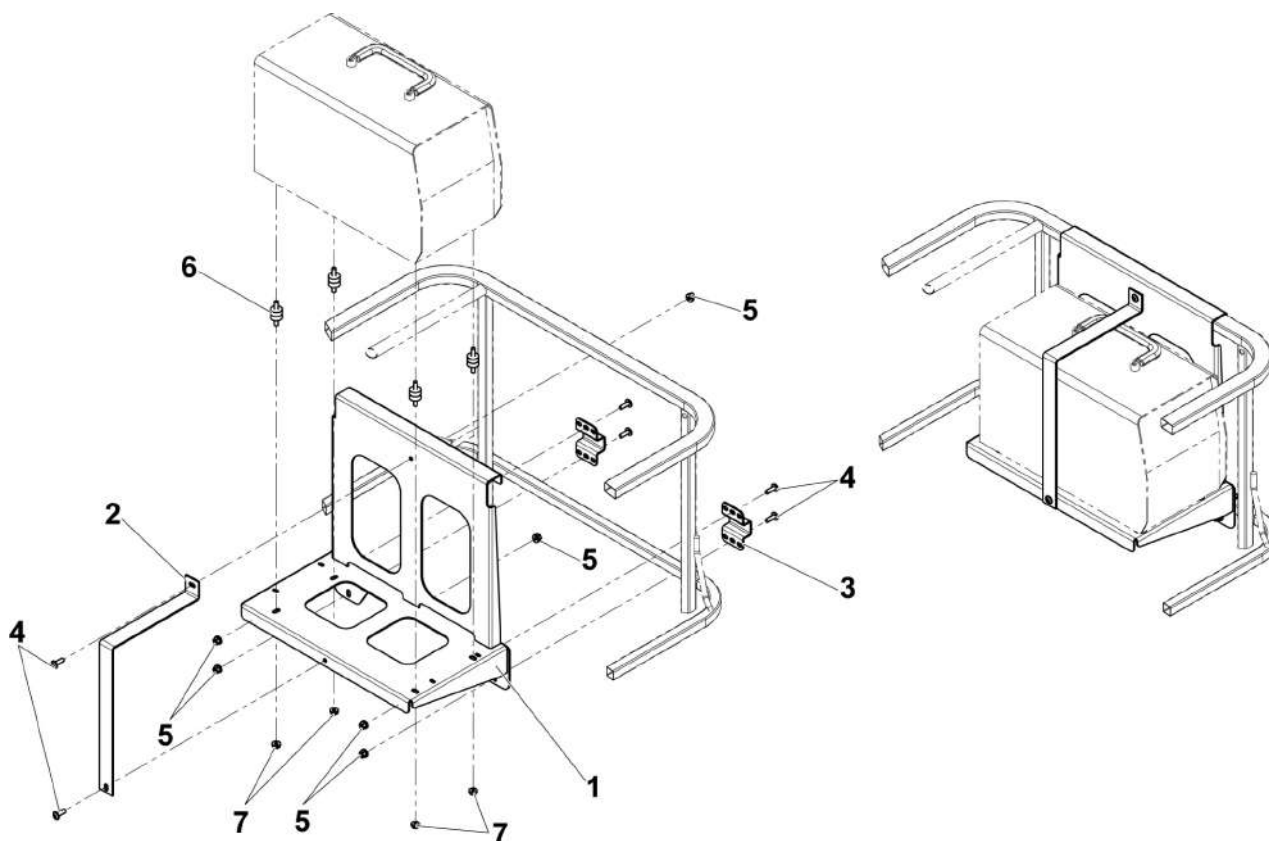

Позначення	Опис
1	Тримач
2	Фіксуюча пластина
3	Кріплення
4	Гвинт
5	Гайки
6	Сайлент-блок
7	Гайки

- Встановіть кріплення кронштейну (1) на верхню трубку горизонтальної огорожі.
- За допомогою 2 кріплень (3), 4 гвинтів (4) і 4 контргайок (5) прикріпіть кронштейн до проміжної трубки горизонтального огородження.
- Затягніть арматуру з рекомендованим моментом.



ПРИМІТКА : РЕКОМЕНДОВАНИЙ МОМЕНТ ЗАТЯГУВАННЯ : 22 Nm (15 FT LBS)

- Розташуйте зварювальний апарат на кронштейні (1).
- Закріпіть зварювальний апарат на кронштейні за допомогою 4 сайлентблоків (6), 4 гайок (7), 6 гайок (5) і фіксуючої пластини (2).
- Встановіть фіксуючу пластину (2) на зварювальному апараті і закріпіть її на кронштейні 2 гвинтами (4) і 2 гайками (5).

E - Загальні технічні дані

5.3.7 - Особливі наклейки

Розташування наклейок

<p>⚠ DANGER - PELIGRO</p>  	<p>OVERTURNING HAZARD Do not exceed platform capacity in combining weight of occupants, tools, support, materials and any other equipment. Secure firmly support to platform and material to support. Failure to comply will result in death or serious injury.</p>	<p>RISQUE DE RENVERSEMENT Ne pas dépasser la capacité de la nacelle en combinant la masse des occupants, des outils, du support, des matériaux et de tout autre équipement. Attacher fermement le support à la nacelle et le matériel sur le support. Le non-respect des instructions causera des blessures graves ou mortelles.</p>	<p>RIESGO DE VUELCO No sobrepasar la capacidad de la plataforma combinando a la masa de los ocupantes, los instrumentos, del soporte, los materiales y de otro equipo. Atar firmemente el soporte a la barquilla y el material sobre el soporte. El no respeto de las instrucciones causará heridas graves o mortales.</p>
--	--	---	---

1

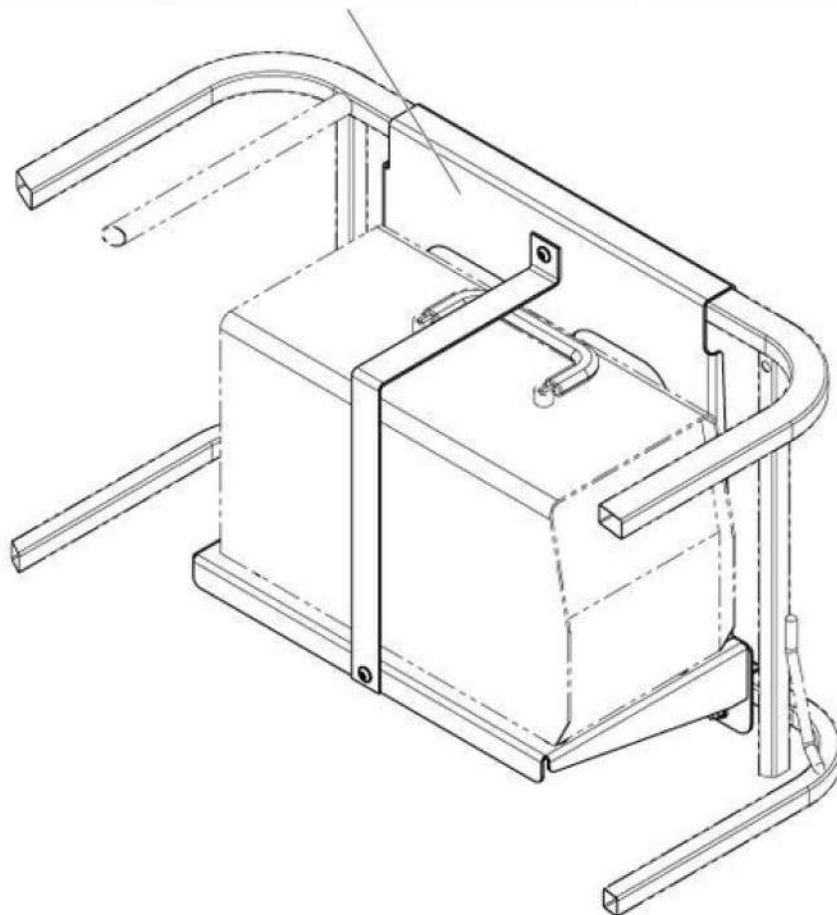

Позначення	Опис	Кількість	Код
1	Ризик перекидання	1	4000131830

E - Загальні технічні дані

5.4 - СТІЙКИ САНТЕХНІЧНИХ ТРУБ

5.4.1 - Опис

Це допоміжне обладнання розроблене для транспортування труб і трубок. Воно складається з 2 тримачів, закріплених на задній частині платформи. Трубка має бути розташована на тримачах і надійно прикріплена до них за допомогою ременю (не постачається).

5.4.2 - Характеристики

Складова	Характеристики
Маса тримача	8 kg (20 lbs)
Маса матеріалу на тримачі	80 kg (175 lbs)
Максимальна поверхня вантажу	0,8 m ² (Ø 0,32 m x 2,5 m) / 8.6 sq.ft (Ø 1 ft x 8.6 ft)
Максимальна дозволена швидкість вітру	12,5 m/s - 45 km/h - 28 mph

5.4.3 - Правила техніки безпеки



- Прочитайте і засвойте зміст усіх інструкцій перед використанням допоміжного обладнання.
- Це допоміжне обладнання розроблене для транспортування прутів і труб. Не використовуйте це обладнання для транспортування іншого типу вантажів. .
- Не підвішуйте вантаж.
- Не перевантажуйте допоміжне обладнання і впевніться, що матеріали міцно закріплені ременем (не входить у комплект поставки).
- Не перевищуйте номінальну вантажопідйомність платформи. Загальна маса допоміжного обладнання, вантажу, операторів, інструментів та будь-якого іншого обладнання не повинна перевищувати номінальну вантажопідйомність.
- Не навантажуйте труби, поверхня яких перевищує максимально дозволена. Дія вітру на додаткову поверхню зменшує стійкість машини. Не встановлюйте інше допоміжне обладнання, яке збільшує поверхню, що піддається дії вітру.
- Не користуйтеся машиною, якщо швидкість вітру перевищує дозволене значення для цього допоміжного обладнання.
- Тримачі завжди слід розташовувати всередині платформи. Нижній край тримачів має спиратися на підлогу платформи.
- Під час маневрування дотримуйтесь достатньої безпечної дистанції між вантажем і перешкодами в робочій зоні.

5.4.4 - Перевірка перед введенням в експлуатацію



- Переконайтеся, що на тримачі немає тріщин або інших пошкоджень.
- Переконайтеся, що тримач правильно закріплений на платформі.
- Перевірте наявність і розбірливість інформаційної наклейки на тримачі.
- Переконайтеся, що кріпильний ремінець не скручений і не розірваний.
- Переконайтеся, що розташування вантажу й допоміжного обладнання не перешкоджає доступу до платформи та її органів керування.
- Переконайтеся, що розташування вантажу й допоміжного обладнання не обмежує видимість під час маневрування в робочій зоні.

E - Загальні технічні дані

5.4.5 - Експлуатація

- Поставте вантаж, оперши його на 2 опори.
- Центруйте вантаж на опорах.
- Надійно прикріпіть вантаж до кожної опори за допомогою ременя відповідного розміру і міцності.

Рекомендації з кріплення за допомогою ременів



E - Загальні технічні дані

5.4.6 - Монтаж - Демонтаж

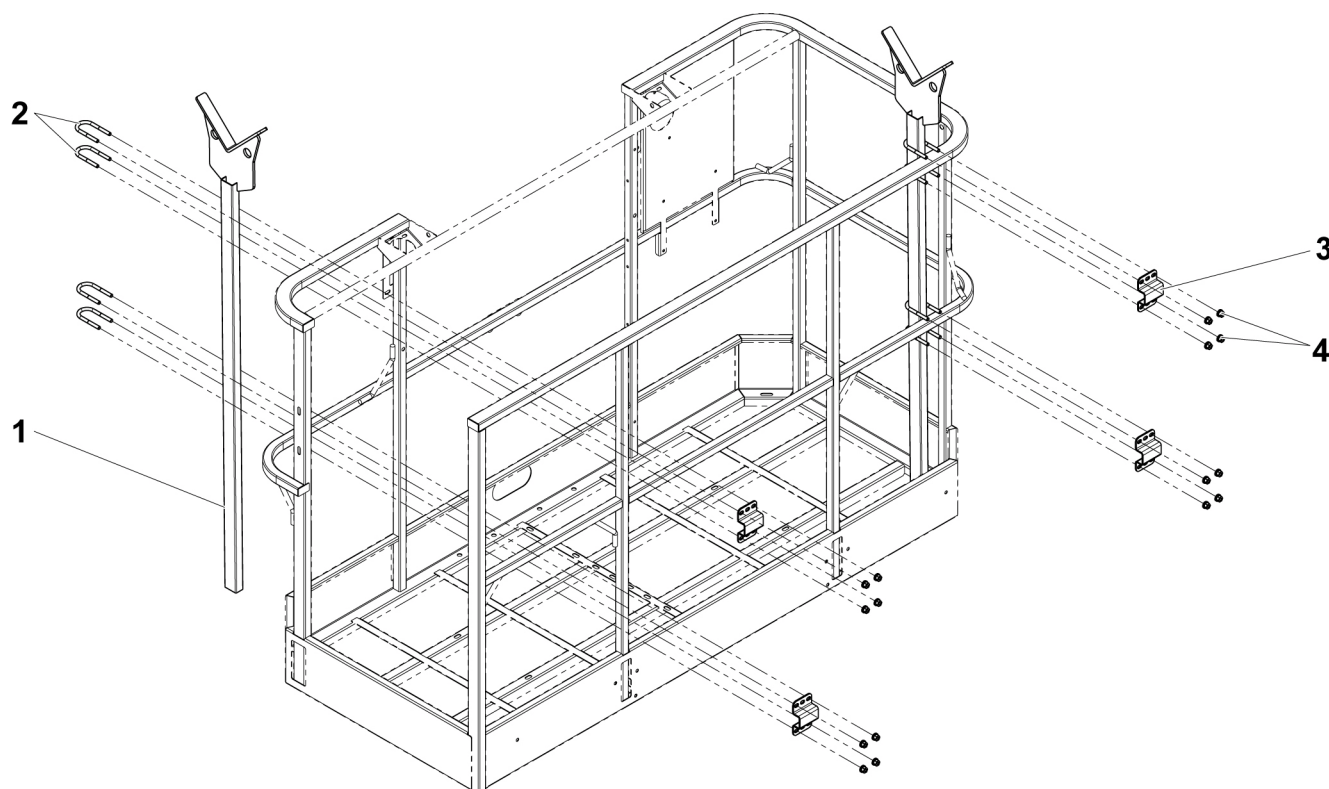

Позначення	Опис
1	V-подібний тримач
2	Болт кріплення U з різбленням
3	Кріплення
4	Гайки

- Установіть стійки так, щоб вантаж був паралельним довжині платформи.
- Встановіть дві люльки (1) на огорожі за допомогою 4 кріплень, що надаються (3).
- Затягніть кріплення за допомогою 2 різблених болтів, U що надаються (2), та 4 гайок (4) всюди, де перетинаються люлька та трубки горизонтальної огорожі.

ПРИМІТКА : РЕКОМЕНДОВАНИЙ МОМЕНТ ЗАТЯГУВАННЯ : 22 Nm (15 FT LBS)

- Переконайтеся, що стійки впираються в підлогу корзини.
- Перевірте відстань між 2 тримачами та розташуйте вантаж по центру.
- Випробування перед експлуатацією : Розташуйте та зафіксуйте вантаж 120 kg (265 lbs) в тримачах. Переконайтеся, що тримачі можуть витримати навантаження і візуально перевірте, що їх конструкція не ушкоджена.

E - Загальні технічні дані

5.4.7 - Спеціальні наліпки, опційно

Розташування наклейок

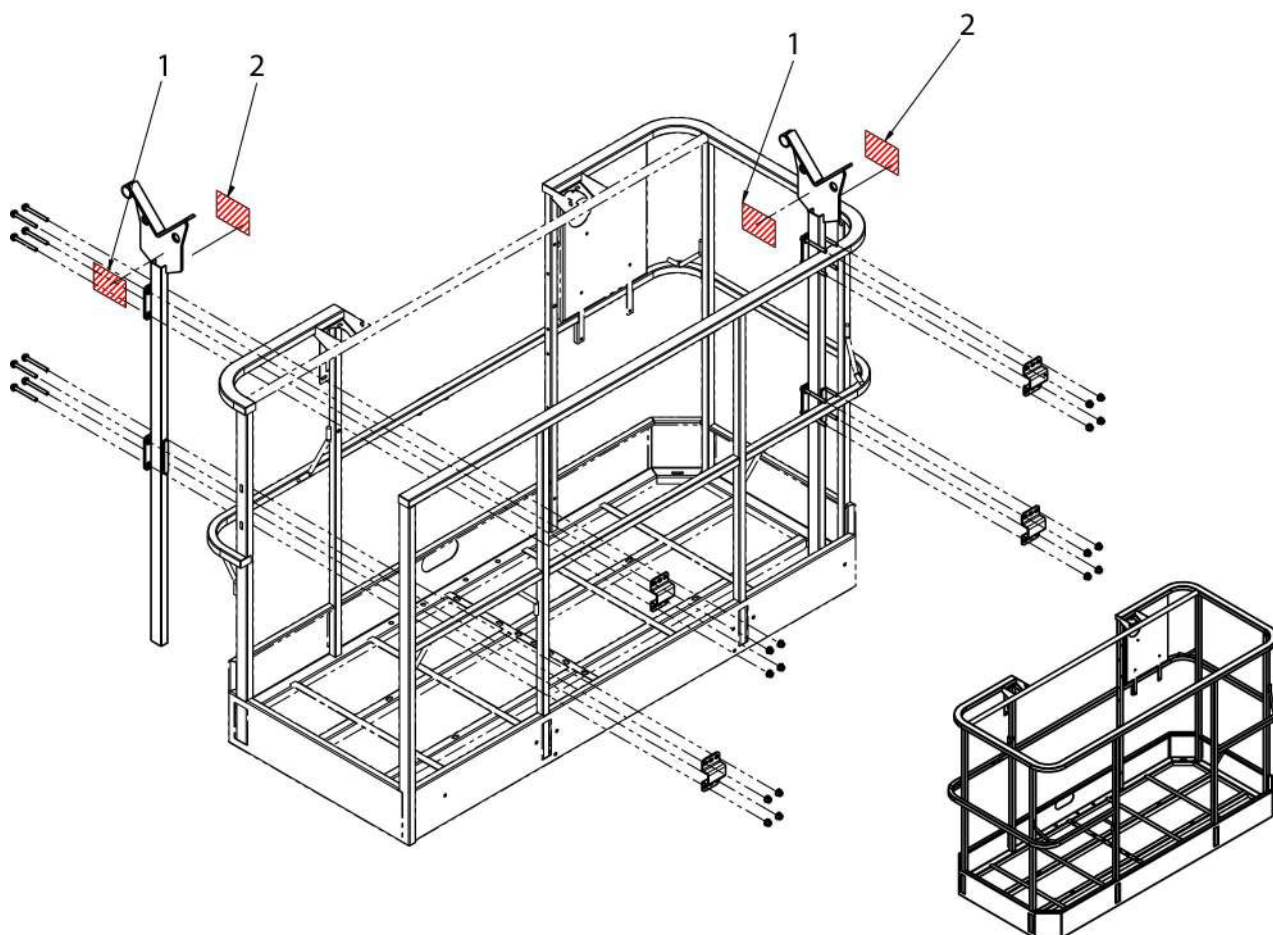

Позначення	Опис	Кількість	Код
1	Ризик перекидання	2	Англійською 4000131600 Французькою 4000131610 Іспанською 4000131620 Німецькою 4000708570
2	Характеристики обладнання	2	4000131650

E - Загальні технічні дані

5.5 - Актив' SHIELD BAR - ДОПОМІЖНА СИСТЕМА ПОПЕРЕДЖЕННЯ ДЕФОРМАЦІЇ (ЗА НАЯВНОСТІ ФУНКЦІЇ)

5.5.1 - Опис



Загальні технічні дані Актив' Shield Bar :

- Система Актив' Shield Bar є пристроєм, розробленим для обмеження ризику деформації в результаті контакту з пультами керування, коли платформа піднімається біля прилеглих конструкцій.
- Цей пристрій доповнює встановлені засоби захисту безпеки оператора, серед яких перемикач активації (Спрацювання джойстика, педалі чи перемикача активації на нижньому пульті керування).
- Система Актив' Shield Bar активується, коли платформа (або стріла) піднімається і автоматично вмикається рух на малих обертах. Вона активується лише тоді, коли машина перебуває в непорушному положенні або положенні для транспортування, і коли можливі рухи пересування, обертання поворотної рами чи піднімання стріли.
- Індикатор системи Актив' Shield Bar світиться зеленим кольором, коли пристрій активований :
- Індикатор миготить : Машина на стоянці в зоні Актив' Shield Bar (Платформа у піднятому положенні та Актив' Shield Bar буде активована під час виконання рухів).
- Індикатор світиться безперервно : Актив' Shield Bar активовано.



Слід зауважити, що наявність цього пристрою не виключає відповідальності оператора за власну підготовку та застосування принципів безпечної експлуатації машини, що містяться в посібнику з експлуатації машини, правил техніки безпеки роботодавця, а також правил і норм, що застосовуються на цьому робочому місці

5.5.2 - Характеристики

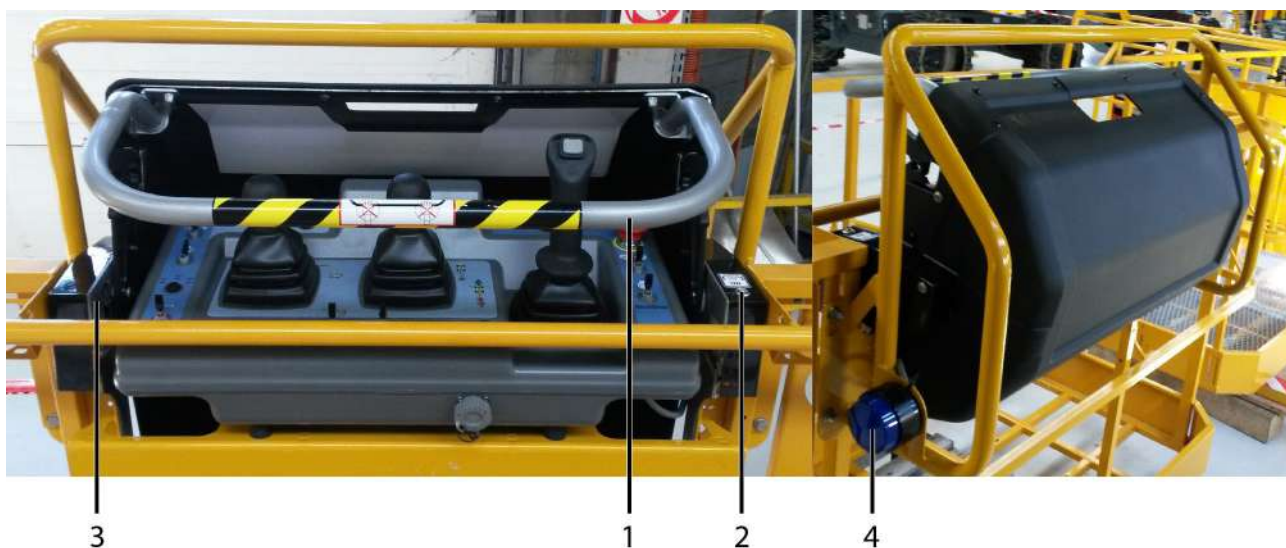

Позначення	Значення
1	Ручка активації
2	Світиться зелений індикатор
3	Датчик
4	Миготить синій індикатор

E - Загальні технічні дані

5.5.3 - Правила техніки безпеки



Обов'язково переконайтеся, що система Activ' Shield Bar працює щоразу в момент запуску машини



Не використовуйте систему Activ' Shield Bar як ручку для тримання. Ця операція може призвести до мимовільного спрацювання системи Activ' Shield Bar.

- Переконайтеся, що робоча зона достатньо висока, і що вона є вільною від будь-яких перешкод або ймовірних небезпек.
- Під час пересування встановіть платформу так, щоб забезпечити максимальний огляд і уникнути мертвих кутів.
- Обов'язково переконайтеся, що шасі знаходиться на відстані не менше ніж 1 м від ям, горбів, схилів, перешкод, сміття та інших елементів на ґрунті, оскільки вони можуть являти собою небезпеку.
- Під час експлуатації машини жодна частина тіла не повинна виступати за межі платформи.
- Щоб розташувати машину поблизу перешкод, рекомендовано використовувати рухи стріли замість рухів пересування.
- Заборонено пересуватися з великою швидкістю на вузьких та захищених ділянках. Контролюйте швидкість на крутих поворотах і віражах.

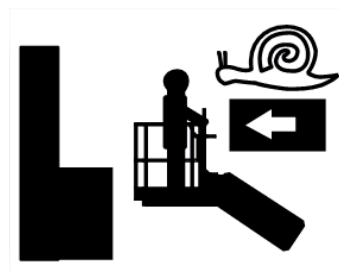
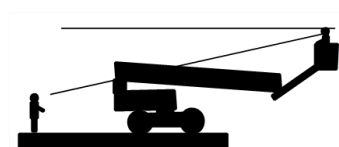

E - Загальні технічні дані

5.5.4 - Перевірка перед введенням в експлуатацію



- Якщо під час огляду навпроти якогось елемента ставиться позначка в клітинці "НІ", про таку машину треба повідомити, заблокувати її та вилучити з експлуатації.
- Не використовуйте машину, доки всі її визначені елементи не будуть відрегульовані. Машина має бути визнана готовою для безпечної експлуатації.

Опис	Так	Ні
<p>Виконайте всі функціональні перевірки, необхідні для машини</p> <ul style="list-style-type: none"> • Усі результати функціональних перевірок машини є позитивними 		
<p>Запустіть машину з верхнього пульта керування</p> <p>Вимкніть (натисніть) всі кнопки аварійної зупинки</p> <ul style="list-style-type: none"> • Перевірте наявність попереджувальних сигналів • Переконайтеся, що синій індикатор (4) не активований, коли машина у складеному стані 		
<p>Щоб переконатися, що система Activ' Shield Bar працює правильно, виконайте такі дії :</p> <p>У складеному положенні :</p> <ul style="list-style-type: none"> • Переконайтеся, що індикатор (2) не світиться зеленим кольором <p>Коли стріла або шарнірна стріла перебувають у розкладеному положенні під кутом понад 15° :</p> <ul style="list-style-type: none"> • Переконайтеся, що миготить зелений (2) індикатор-Коли платформа непорушна. • Переконайтеся, що індикатор (2) світиться зеленим кольором-Коли платформа рухається. <p>Одночасно виконайте рух і натисніть на ручку активації, щоб увімкнути систему :</p> <ul style="list-style-type: none"> • Переконайтеся, що всі рухи зупинені. • Переконайтеся, що звуковий сигнал і синій індикатор (4) активовані. 		

ПРИМІТКА : Натисніть на педаль активації для перезапуску системи

5.5.5 - Експлуатація

Якщо ручка системи Activ' Shield Bar натиснута, усі рухи зупинені. Лунає звуковий сигнал, вмикається синій аварійний індикатор. Можливі для виконання лише рухи, спрямовані на порятунок оператора.

Щоб перезапустити систему Activ' Shield Bar, відпустіть ручку активації, педаль активації та органи керування. Потім знову натисніть на педаль активації.

Для уникнення защемлення чи зіштовхування з прилеглими конструкціями необхідно вжити всі належні заходи безпеки.

E - Загальні технічні дані

5.5.6 - Особливі наклейки

Розташування наклейок



Позначення	Опис	Кількість	Код
1	Не спирайтеся на ручку	1	4000206690
2	Кнопки Activ' Shield Bar	1	4000596720
3	Інструкції Activ' Shield Bar	1	4000609540

Інструкції Activ' Shield Bar

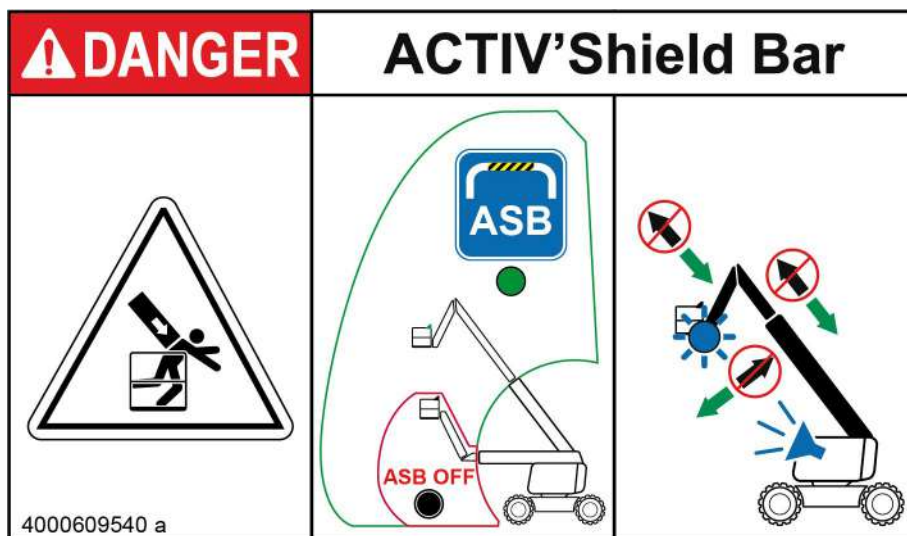

Е - Загальні технічні дані

5.6 - Двопільні дверцята

5.6.1 - Опис

ДВОПІЛЬНІ ДВЕРЦЯТА є поворотними напівдверцятами з блокувальною засувкою, що встановлюються збоку платформи і забезпечують кращий доступ всередину. Дверцята повертаються тільки всередину завдяки двом пружинним завісам і механізму блокування.

Двопільні дверцята



5.6.2 - Характеристики

Ширина дверцят : 500 mm / 19.68 in

5.6.3 - Правила техніки безпеки



- Дверцята є частиною захисної огорожі, після входу на платформу їх слід міцно зачинити.
- При вході на платформу або виході з неї звертайте увагу на цоколь.

5.6.4 - Інструкції перед введенням в експлуатацію

- Переконайтеся, що механізм блокування міцно закріплений.
- Перевірте справність завіс і засувки та відсутність на них деформацій.
- Переконайтеся, що дверцята автоматично повертаються в зачинене й заблоковане положення після входу на платформу або виходу з неї.

E - Загальні технічні дані

5.7 - СПЕЦІАЛЬНІ ШИНИ ДЛЯ ПІСКУ

5.7.1 - Технічні характеристики

Складова	Стандартні колеса
Кодовий номер	41x18LL-22.5
Характер-Піногума або шини (надуті повітрям)	Піногума
Маса коліс	320 kg +30/-0 kg (705 lb +70/-0 lb)
Розмір	1046/ 457 mm (3ft 5in / 1ft 6in)
Момент затягування (Точки кріплення (колісні гайки))	450 Nm (330 ft lbs)

5.7.2 - Перевірка і догляд

Заміна коліс і шин виконується за таких умов :

- Наявність на колесі тріщин, пошкоджень, деформації або інших аномалій
- Наявність очевидного пошкодження на шині :
- Поріз або дірка розміром понад 3 см (2 in) у гумовому профілі по всій товщині шини.
- Здуття, значні опуклості на зовнішніх і бокових мембранах.
- Розрив на шипі.
- Значний знос боковин (видно волокна).
- Рівномірний знос опорної поверхні понад 25%

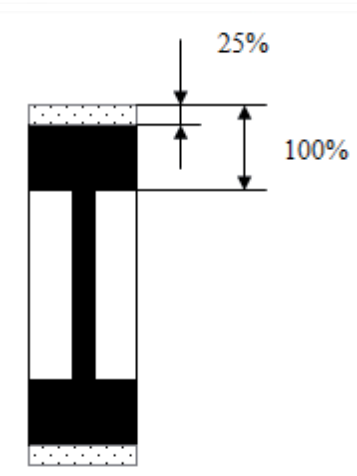
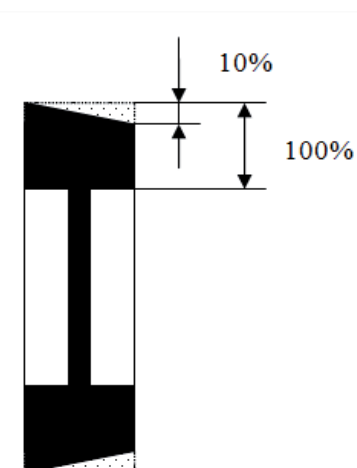

Диски і шини є головними складовими частинами для стійкості машини :

- Використовуйте тільки запасні частини HAULOTTE®, які відповідають технічним характеристикам машини. Див. каталог запасних частин.
- Заборонено замінити шини, встановлені на заводі, на шини з іншими характеристиками.
- Ніколи не замінюйте компонент з пінопласту надувною шиною.

E - Загальні технічні дані

Процедура заміни :

- Відкрутіть гайки колеса, яке потрібно зняти.
- Підніміть машину за допомогою домкрата або поліспасти.
- Зніміть гайки колеса.
- Зніміть колесо.
- Встановіть нове колесо.
- Опустіть машину на землю.
- Затягніть гайки колеса рекомендованим зусиллям.



5.7.3 - Наліпка(и) спеціальна(і)

Якщо використовується ця опція, наступні наліпки мають замінити стандартні наліпки на машині. Див.  Підрозділ В 5 - Розташування і маркування наклейок :

Позначення	Опис	Кількість	Код
2	Максимальний тиск у шинах - Навантаження на колесо	4	4000671880

F - Технічне обслуговування

1 - Загальна інформація

Компанія HAULOTTE® надає великого значення вашій безпеці як власника або користувача її продукту. Тому компанія HAULOTTE® звертає особливу увагу на безпеку своєї продукції.

ПЕРЕВІРКИ повинні проводитися не лише згідно з HAULOTTE®, але й відповідно до місцевих і галузевих норм..

Щоб забезпечити заводський рівень продуктивності вашого обладнання, необхідно регулярно проводити його обслуговування. Нагадуємо, що внесення змін суворо заборонено. Регулярні та своєчасні перевірки дають змогу зменшити час простою машин, а також попередити ймовірні травми.

ПРИМІТКА : ЕКСПЛУАТАЦІЯ ДОЗВОЛЕНА ЛИШЕ ЗА УМОВИ ПРОХОДЖЕННЯ ВІДПОВІДНОЇ ПІДГОТОВКИ ТА ОЗНАЙОМЛЕННЯ З ПРИНЦИПАМИ БЕЗПЕЧНОЇ РОБОТИ МАШИНИ, ВИКЛАДЕНИМИ В ЦЬОМУ ПОСІБНИКУ, ЩО НАДАЄТЬСЯ РАЗОМ ІЗ МАШИНОЮ.

Загальний вид :

- Огляд машини займає всього декілька хвилин на початку і в кінці кожного робочого дня. Це найкращий спосіб попередження механічних несправностей та ризиків, пов'язаних із безпекою.

Що робити :

- Користуйтеся своїми чуттями: зором, нюхом, слухом і дотиком.

Періодичність :

- Періодично перевіряйте стан машини протягом робочого дня.
- Переконайтеся, що кожного разу перевірка відбувається в один і той самий спосіб.
- Виконуйте одну з таких перевірок на початку і в кінці кожної зміни.

ПРИМІТКА : У РАЗІ ВІЯВЛЕННЯ ПОШКОДЖЕНЬ АБО НЕСАНКЦІОНОВАНИХ МОДИФІКАЦІЙ МАШИНА МАЄ БУТИ ВИВЕДЕНА З ЕКСПЛУАТАЦІЇ ДО МОМЕНТУ ВИКОНАННЯ РЕМОНТНИХ РОБІТ КВАЛІФІКОВАНИМ СПЕЦІАЛІСТОМ З ТЕХНІЧНОГО ОБСЛУГОВУВАННЯ.

Перед кожним використання машини власник повинен здійснювати належне технічне обслуговування, рекомендоване компанією Haulotte.

Нехтування роботами з періодичного обслуговування може спричинити :

- Скасування гарантії.
- Виникнення несправностей машини.
- Зменшення надійності машини та строку її служби.
- Проблеми, пов'язані з безпекою операторів.

Технічні спеціалісти HAULOTTE Services® пройшли спеціальну підготовку для роботи з машинами HAULOTTE® і мають у своєму розпорядженні оригінальні деталі, необхідну документацію та відповідні інструменти.

Таблиці з виконання перевірок і технічного обслуговування містять інформацію про роль та відповідальність кожного співробітника під час проведення періодичного обслуговування машин  Підрозділ C 3 - Перевірки і функціональні випробування.

F - Технічне обслуговування

2 - Графік технічного обслуговування

Цей розділ містить усю необхідну інформацію для безпечної експлуатації машини. Відповідно до чинних норм і правил розрахунковий строк служби цієї машини складає 10 років в умовах нормальної експлуатації. Цей строк може бути коротшим або довшим у залежності від суворості умов експлуатації, стану машини та здійснення операцій з перевірки і технічного обслуговування, а також інших зовнішніх чинників. На довговічність машини може впливати певна кількість чинників, серед яких (перелік неповний) суворість умов експлуатації та щоденного обслуговування, яких необхідно дотримуватись у відповідності до цього посібника.

Суворі умови експлуатації можуть вимагати скорочення інтервалів між періодичним обслуговуванням. Несправні машини або машини, що не використовувались понад 3 місяці, підлягають періодичній перевірці перед поверненням в експлуатацію.

Операції з технічного обслуговування мають здійснюватися компетентним підприємством або спеціалістом із виконання робіт із механізмами.

Виконані операції з технічного обслуговування потрібно вносити до журналу.

F - Технічне обслуговування

3 - Програма перевірки

3.1 - ЗАГАЛЬНА ПРОГРАМА

Регулярний огляд машини має відбуватись щонайменше 1 раз на рік. Метою огляду є виявлення будь-яких дефектів, які можуть спричинити нещасний випадок під час щоденної експлуатації машини. Місцеві норми і правила можуть передбачати виконання регулярних перевірок.

Компанія HAULOTTE® вимагає проведення посиленних і генеральних перевірок виробів з метою подовжити їхній строк служби.

Кожна перевірка має здійснюватися компанією чи особою з відповідною компетенцією.

Результати перевірок необхідно вносити до журналу з техніки безпеки, заведеного керівником підприємства. Такий журнал технічного обслуговування машини, а також перелік компетентних спеціалістів з технічного обслуговування має надаватися в розпорядження інспекторові з виконання робіт HAULOTTE Services®.

Коли	Відповідальний	Відповідна особа	Що
Перед продажем	Власник (або орендодавець)	Технічний спеціаліст на місці або кваліфікований спеціаліст HAULOTTE Services®	Періодична перевірка
Перед орендою	Власник (або орендодавець)	Технічний спеціаліст на місці або кваліфікований спеціаліст HAULOTTE Services®	Щоденна перевірка
Перед введенням в експлуатацію або після кожної зміни користувача	Користувач	Користувач	
1 рік	Власник (або орендодавець)	Технічний спеціаліст на місці або кваліфікований спеціаліст HAULOTTE Services®	Періодична перевірка
5 років	Власник (або орендодавець)	Кваліфікований спеціаліст HAULOTTE Services®	Посилена перевірка
10 років	Власник (або орендодавець)	Кваліфікований спеціаліст HAULOTTE Services®	Загальна перевірка

3.2 - ЩОДЕННА ПЕРЕВІРКА

Щоденна перевірка передбачає візуальний огляд, тестування роботоздатності та систем безпеки і має здійснюватися оператором перед використанням машини.

Відповідальність за таку перевірку несе оператор. Див.  Підрозділ С 3.1 - Щоденна перевірка.

F - Технічне обслуговування

3.3 - ПЕРІОДИЧНА ПЕРЕВІРКА

Періодичний огляд є поглибленою перевіркою робочих та безпекових характеристик машини.

Така перевірка має здійснюватися перед продажем чи перепродажем машини і(або) не менше ніж один раз на рік.

Місцеві норми і правила можуть передбачати особливі вимоги стосовно періодичності та змісту перевірок.

Складні умови експлуатації можуть стати причиною необхідності проведення регулярних перевірок.

Здійснення такої перевірки покладається на власника. Усі перевірки повинні виконувати компанії або особи з відповідною компетенцією.

Така перевірка є додатковою до щоденної.

Крім того, така перевірка має здійснюватись після :

- Повного демонтажу або повторного монтажу важливих деталей.
- Ремонту, пов'язаного з головними вузлами пристрою.
- Будь-якої несправності, що спричинює перевантаження.

3.4 - ПОСИЛЕНА ПЕРЕВІРКА

Посилена перевірка – це поглиблена перевірка складових частин конструкції машини з метою забезпечення її повної функціональності.

Така перевірка має здійснюватися через кожні 5000 робочих годин або кожні 5 років.

Здійснення такої перевірки покладається на власника і має здійснюватися технічним спеціалістом HAULOTTE Services® або іншою компанією чи особою з відповідною компетенцією.

Зміст перевірки :

- Щоденна перевірка
- Періодична перевірка

ПРИМІТКА : Див. ПОСІБНИК З ТЕХНІЧНОГО ОБСЛУГОВУВАННЯ ДЛЯ ОТРИМАННЯ ДЕТАЛЬНІШОЇ ІНФОРМАЦІЇ.

3.5 - ЗАГАЛЬНА ПЕРЕВІРКА

Загальна перевірка – це поглиблена перевірка цілісності та належного функціонування машини після 10 років роботи.

Така перевірка має здійснюватися кожні 10 років, після чого надалі виконуватися повторно кожні 5 років.

Складні умови експлуатації можуть стати причиною необхідності проведення регулярних перевірок.

Здійснення такої перевірки покладається на власника і має здійснюватися технічним спеціалістом HAULOTTE Services® або іншою компанією чи особою з відповідною компетенцією.

Зміст перевірки :

- Щоденна перевірка
- Періодична перевірка
- Посилена перевірка

ПРИМІТКА : Див. ПОСІБНИК З ТЕХНІЧНОГО ОБСЛУГОВУВАННЯ ДЛЯ ОТРИМАННЯ ДЕТАЛЬНІШОЇ ІНФОРМАЦІЇ.

F - Технічне обслуговування

4 - Ремонт і налаштування

Значні ремонтні роботи, втручання та налаштування систем безпеки або складових частин мають здійснюватися технічним спеціалістом HAULOTTE Services®. Використовуйте виключно оригінальні деталі і складові частини.

ПРИМІТКА : ТЕХНІЧНІ СПЕЦІАЛІСТИ HAULOTTE SERVICES® ПРОЙШЛИ СПЕЦІАЛЬНУ ПІДГОТОВКУ ДЛЯ ВИКОНАННЯ ЗНАЧНИХ РЕМОТНИХ РОБІТ, ВТРУЧАНЬ І НАЛАШТУВАНЬ СИСТЕМ БЕЗПЕКИ АБО ЕЛЕМЕНТІВ МАШИН HAULOTTE®. ТЕХНІЧНІ СПЕЦІАЛІСТИ ВИКОРИСТОВУЮТЬ ОРИГІНАЛЬНІ ЗАПАСНІ ЧАСТИНИ HAULOTTE®, МАЮТЬ НЕОБХІДНІ ІНСТРУМЕНТИ, А ТАКОЖ НАДАЮТЬ ЗАДОКУМЕНТОВАНІ ДЕТАЛЬНІ ЗВІТИ ПРО ВИКОНАНУ РОБОТУ.

HAULOTTE Services® не несе відповідальності за будь-які збитки, що виникли внаслідок виконання ремонтних робіт або операцій з технічного обслуговування низької якості, здійснених особами без відповідного дозволу.

Компанія HAULOTTE® нагадує, що жодні зміни не можуть бути внесені без письмового дозволу HAULOTTE®.

Будь-який ремонт або несанкціоновані зміни скасовують гарантію HAULOTTE®.

Щоб перевірити наявність проведених кампаній по техніці безпеки, зайдіть на наш сайт : www.haulotte.com



ПРИМІТКА : ДЛЯ ЗНИЩЕННЯ АБО УТИЛІЗАЦІЇ ЦЬОЇ МАШИНИ ОЗНАЙОМТЕСЯ З ВІДПОВІДНИМИ СПОСОБАМИ ПЕРЕРОБКИ. ПРЕДМЕТИ, ДЛЯ ЯКИХ ПОТРІБЕН ОСОБЛИВИЙ СПОСІБ УТИЛІЗАЦІЇ, ПЕРЕЛІЧЕНІ РАЗОМ З ІНСТРУКЦІЯМИ В ПОСІБНИКУ З ТЕХНІЧНОГО ОБСЛУГОВУВАННЯ.

G-Різне

1 - Умови гарантії

Гарантійні умови та продовження контрактів тепер доступні на веб-сайтах нашої торгової мережі : www.haulotte.com

2 - Контактні дані філіалів

	<p>HAULOTTE FRANCE PARC DES LUMIERES 601 RUE NICEPHORE NIEPCE 69800 SAINT-PIERRE TECHNICAL Department: +33 (0)820 200 089 SPARE PARTS : +33 (0)820 205 344 FAX : +33 (0)4 72 88 01 43 E-mail : haulottefrance@haulotte.com www.haulotte.fr</p>		<p>HAULOTTE ITALIA VIA LOMBARDBIA 15 20098 SAN GIULIANO MILANESE (MI) TEL: +39 02 98 97 01 FAX: +39 02 9897 01 25 E-mail : haulotteitalia@haulotte.com www.haulotte.it</p>		<p>HAULOTTE INDIA Unit No. 1205, 12th floor, Bhumiraj Costarica, Plot No. 1&2, Sector 18, Palm Beach Road, Sanpada, Navi Mumbai- 400 705 Maharashtra, INDIA Tel. : +91 22 66739531 to 35 E-mail : hlindia@haulotte.com www.haulotte.in</p>
	<p>HAULOTTE HUBARBEITSBÜHNEN GmbH Ehrenkirchener Strasse 2 D-79427 ESCHBACH TEL : +49 (0) 7634 50 67 - 0 FAX : +49 (0) 7634 50 67 - 119 E-mail : adv-gmbh@haulotte.com www.haulotte.de</p>		<p>HAULOTTE VOSTOK 61A, bld.1, RYABINOVAYA STREET 121471 MOSCOW RUSSIA TEL/FAX : +7 495 221 53 02 / 03 E-mail : salesrus@haulotte.com www.haulottevostok.ru</p>		<p>HAULOTTE DO BRASIL Av. Alameda Caiapós, 589 CEP: 06460-110 – TAMBORÉ BARUERI – SAO PAULO – BRASIL TEL : +55 11 4196 4300 FAX : +55 11 4196 4316 E-mail : haulottebrasil@haulotte.com www.haulotte.com.br</p>
	<p>HAULOTTE IBERICA C/ARGENTINA Nº 13 - P.I. LA GARENA 28806 ALCALA DE HENARES MADRID TEL : +34 902 886 455 TEL SAT : +34 902 886 444 FAX : +34 911 341 844 E-mail : iberica@haulotte.com www.haulotte.es</p>		<p>HAULOTTE POLSKA Sp. Z.o.o. UL. GRANICZNA 22 05-090 RASZYN - JANKI TEL : +48 22 720 08 80 FAX : +48 22 720 35 06 E-mail : E-mail : haulottepolska@haulotte.com www.haulotte.pl</p>		<p>HAULOTTE MÉXICO, S.A. de C.V. Calle 40 SUR ESQUINA 13 ESTE No. 5/N Colonia CIVAC, JUITEPEC, MORELOS CP 62578 México TEL : +52 77 7321 7923 FAX : +52 77 7516 8234 E-mail : haulotte.mexico@haulotte.com www.haulotte.com.mx</p>
	<p>HAULOTTE in JAPAN SBJ ShinOsaka BLDG 3F 4-6-5 Nishinakajima Yodogawa-ku, Osaka, JAPAN, Post Code: 532-0011 TEL : +81 6 6795 9008 FAX : +81 6 6795 9009 www.haulotte.com</p>		<p>HAULOTTE SINGAPORE Pte Ltd. No.26 CHANGI NORTH WAY, SINGAPORE 498812 Parts and service Hotline: +65 6546 6150 FAX : +65 6536 3969 E-mail : haulotteasia@haulotte.com www.haulotte.sg</p>		<p>HAULOTTE MIDDLE EAST FZE PO BOX 293881 Dubai Airport Free Zone DUBAI United Arab Emirates TEL : +971 (0)4 299 77 35 FAX : +971 (0) 4 299 60 28 E-mail : haulottemiddle-east@haulotte.com www.haulotte.ae</p>
	<p>HAULOTTE SCANDINAVIA AB Täljegårdsgatan 12 431 53 Mölndal SWEDEN TEL : +46 31 744 32 90 FAX : +46 31 744 32 99 E-mail : info@se.haulotte.com spar@se.haulotte.com www.haulotte.se</p>		<p>HAULOTTE TRADING (SHANGHAI) Co. Ltd. #7 WORKSHOP No 191 HUA JIN ROAD MIN HANG DISTRICT SHANGHAI 201108 CHINA TEL : +86 21 6442 6610 FAX : +86 21 6442 6619 E-mail : haulotteshanghai@haulotte.com www.haulotte.cn</p>		<p>HAULOTTE ARGENTINA Ruta Panamericana Km. 34,300 (Ramal A Escobar) 1615 Gran Bourg (Provincia de Buenos Aires) Argentina TEL : +54 33 27 445991 FAX : +54 33 27 452191 E-mail : haulotteargentina@haulotte.com www.haulotte.com.ar</p>
	<p>HAULOTTE UK Ltd 1 Gravely Way Four Ashes Wolverhampton WV10 7GW ENGLAND TEL : +44 (0)1216 199753 FAX : +44 (0)1952 292758 E-mail : salesuk@haulotte.com www.haulotte.co.uk</p>		<p>HAULOTTE GROUP / BILJAX 125 TAYLOR PARKWAY ARCHBOLD, OH 43502 – USA TEL : +1 419 445 8915 FAX : +1 419 445 0367 Toll free : +1 800 537 0540 E-mail : sales@us.haulotte.com www.haulotte-usa.com</p>		<p>HAULOTTE NORTH AMERICA 3409 Chandler Creek Rd. VIRGINIA BEACH, VA 23453 – USA TEL : +1 757 689 2146 FAX : +1 757 689 2175 Toll free : +1 800 537 0540 E-mail : sales@us.haulotte.com www.haulotte-usa.com</p>
	<p>HAULOTTE NETHERLANDS BV Koopvaardijweg 26 4906 CV OOSTERHOUT - Nederland TEL : +31 (0) 162 670 707 FAX : +31 (0) 162 670 710 E-mail info@haulotte.nl www.haulotte.nl</p>		<p>HAULOTTE AUSTRALIA PTY Ltd 51 Port Link Drive DANDENONG – VIC – 3175 TEL : 1 300 207 683 FAX : +61 (0)3 9792 1011 E-mail : sales@haulotte.com.au www.haulotte.com.au</p>		<p>HAULOTTE CHILE Panamerica Norte Altura Km 21,5 Colina (Cruce c/Lo Pinto) Santiago (RM) TEL : + 562 2 3727630 E-mail : haulotte-chile@haulotte.com www.haulotte-chile.com</p>

2.1 - ПОПЕРЕДЖЕННЯ ДЛЯ КАЛІФОРНІЇ

Машини, що призначені для ринку США
(Стандарти ANSI і CSA)

CALIFORNIA



Proposition 65 Warning

Operating, servicing and maintaining a passenger vehicle or off-road vehicle can expose you to chemicals including engine exhaust, carbon monoxide, phthalates, and lead, which are known to the State of California to cause cancer and birth defects or other reproductive harm. To minimize exposure, avoid breathing exhaust, do not idle the engine except as necessary, service your vehicle in a well-ventilated area and wear gloves or wash your hands frequently when servicing your vehicle.

For more information go to  www.P65Warnings.ca.gov/passenger-vehicle

CALIFORNIE



Avertissement de la Proposition 65

L'exploitation, l'entretien et la maintenance d'un véhicule de tourisme ou d'un véhicule tout-terrain peuvent vous exposer à des produits chimiques, y compris les gaz d'échappement, le monoxyde de carbone, les phthalates et le plomb, identifiés par l'État de Californie comme pouvant causer le cancer et des malformations congénitales ou autres effets nocifs sur la reproduction. Pour limiter toute exposition: évitez de respirer les gaz d'échappement, ne laissez pas tourner le moteur au ralenti sauf si nécessaire, faites l'entretien du véhicule dans une zone bien aérée et portez des gants ou lavez vous fréquemment les mains lors de cette opération.

Pour de plus amples informations, consulter  www.P65Warnings.ca.gov/passenger-vehicle

CALIFORNIA



Advertencia de la Proposición 65

Operar, dar servicio y mantenimiento a un vehículo de pasajeros o vehículo todo terreno puede exponerle a químicos incluyendo gases del escape, monóxido de carbono, ftalatos y plomo, los cuales son conocidos por el Estado de California como causantes de cáncer y defectos de nacimiento u otros daños reproductivos. Para minimizar la exposición, evite respirar los gases del escape, no encienda el motor excepto si es necesario, dé servicio a su vehículo en un área bien ventilada y utilice guantes o lave sus manos frecuentemente cuando dé servicio a su vehículo.

Para mayor información visite  www.P65Warnings.ca.gov/passenger-vehicle

Для машин із тепловими двигунами, призначених для ринку США
(стандарти ANSI та CSA)

CALIFORNIA



Proposition 65 Warning

Breathing diesel engine exhaust exposes you to chemicals known to the State of California to cause cancer and birth defects or other reproductive harm.

- ✓ Always start and operate the engine in a well-ventilated area.
- ✓ If in an enclosed area, vent the exhaust to the outside.
- ✓ Do not modify or tamper with the exhaust system.
- ✓ Do not idle the engine except as necessary.

For more information go to  www.P65Warnings.ca.gov/diesel

CALIFORNIE



Avertissement de la Proposition 65

Respirer les gaz d'échappement de moteurs diesel peut vous exposer à des agents chimiques identifiés par l'État de Californie comme pouvant causer le cancer et des malformations congénitales ou autres effets nocifs sur la reproduction.

- ✓ Toujours démarrer et faire tourner le moteur dans une zone bien aérée.
- ✓ Si la zone est mal ventilée, évacuer les gaz d'échappement à l'extérieur.
- ✓ Ne pas modifier ou altérer le système d'échappement.
- ✓ Ne laisser le moteur tourner au ralenti que si cela est nécessaire.

Pour de plus amples informations, consulter  www.P65Warnings.ca.gov/diesel

CALIFORNIA



Advertencia de la Proposición 65

Respirar los gases del escape de motores a diésel le expone a químicos conocidos por el Estado de California como causantes de cáncer y defectos de nacimiento u otros daños reproductivos.

- ✓ Siempre encienda y opere el motor en un área bien ventilada.
- ✓ Si es en un área cerrada, ventile el orificio del escape hacia el exterior.
- ✓ Ne pas modifier ou altérer le système d'échappement.
- ✓ No modifique ni altere el sistema de escape.

Para mayor información visite  www.P65Warnings.ca.gov/diesel

Н - Реєстр заходів з обслуговування

1 - Реєстр заходів з обслуговування

Журнал технічного обслуговування дозволяє відстежувати роботи з догляду та ремонту, що проводяться під час програми технічного обслуговування або поза нею.

ПРИМІТКА : У РАЗІ ПРОВЕДЕННЯ ОБСЛУГОВУВАННЯ HAULOTTE SERVICES® КВАЛІФІКОВАНИЙ СПЕЦІАЛІСТ МАЄ ВВЕСТИ НОМЕР ОПЕРАЦІЇ HAULOTTE SERVICES®.

Дата	Характер операції	Кількість годин	Спеціаліст	Номер операції HAULOTTE Services®

